

Министерство образования и науки Астраханской области
Государственное автономное образовательное учреждение
Астраханской области высшего образования
«Астраханский государственный архитектурно-
строительный университет»
(ГАОУ АО ВО «АГАСУ»)

Курсовая работа

Работа

состоит

из



УТВЕРЖДАЮ

Первый проректор

/ И. Ю. Петрова /

(подпись) И. О. Ф.

« 26 » 04 2018 г.

РАБОЧАЯ ПРОГРАММА ДИСЦИПЛИНЫ

Наименование дисциплины

Теоретическая и прикладная механика

(указывается наименование в соответствии с учебным планом)

По направлению подготовки

07.03.02 «Реконструкция и реставрация архитектурного наследия»

(указывается наименование направления подготовки в соответствии с ФГОС)

По профилю подготовки

«Реставрация объектов культурного наследия»

(указывается наименование профиля в соответствии с ООП)

Кафедра «Промышленное и гражданское строительство»

Квалификация (степень) выпускника бакалавр

Содержание:

	Стр.
1. Цели и задачи освоения дисциплины	4
2. Перечень планируемых результатов обучения по дисциплине, соотнесенных с планируемыми результатами освоения образовательной программы	4
3. Место дисциплины в структуре ООП бакалавриата	5
4. Объем дисциплины в зачетных единицах с указанием количества академических, выделенных на контактную работу обучающихся с преподавателем (по видам учебных занятий) и на самостоятельную работу обучающихся	5
5. Содержание дисциплины, структурированное по разделам с указанием отведенного на них количества академических часов и видов учебных занятий	6
5.1. Разделы дисциплины и трудоемкость по видам учебных занятий (в академических часах)	6
5.1.1. Очная форма обучения	6
5.1.2. Заочная форма обучения	6
5.2. Содержание дисциплины, структурированное по разделам	7
5.2.1. Содержание лекционных занятий	7
5.2.2. Содержание лабораторных занятий	7
5.2.3. Содержание практических занятий	8
5.2.4. Перечень учебно-методического обеспечения для самостоятельной работы обучающихся по дисциплине	9
5.2.5. Темы контрольных работ (разделы дисциплины)	10
5.2.6. Темы курсовых проектов/ курсовых работ	10
6. Методические указания для обучающихся по освоению дисциплины	10
7. Образовательные технологии	10
8. Учебно-методическое и информационное обеспечение дисциплины	11
8.1. Перечень основной и дополнительной учебной литературы, необходимой для освоения дисциплины	11
8.2. Перечень информационных технологий, используемых при осуществлении образовательного процесса по дисциплине, включая перечень программного обеспечения	12
9. Описание материально-технической базы, необходимой для осуществления образовательного процесса по дисциплине	12
10. Особенности организации обучения по дисциплине для инвалидов и лиц с ограниченными возможностями здоровья	13

1. Цели и задачи освоения дисциплины

Цель освоения дисциплины «Теоретическая и прикладная механика» получение студентом необходимого объема фундаментальных знаний в области механического взаимодействия, равновесия и движения материальных тел, на базе которых строится большинство специальных дисциплин инженерно-технического образования. Изучение курса теоретической и прикладной механики способствует расширению научного кругозора и повышению общей культуры будущего специалиста, развитию его мышления и становлению его мировоззрения.

Задачами дисциплины являются:

- формирование теоретических знаний и практических умений для разработки проектов реконструкции или реставрации объектов архитектурного наследия
- формирование теоретических знаний и практических умений при использовании методов и приемов защиты человека от возможных последствий аварий, катастроф стихийных бедствий при решении профессиональных задач

2. Перечень планируемых результатов обучения по дисциплине, соотнесенных с планируемыми результатами освоения образовательной программы

В результате освоения дисциплины обучающийся должен обладать следующими компетенциями:

ПК-9 - способностью применять знания смежных специальностей в процессе разработки проектов реконструкции или реставрации объектов архитектурного наследия, ставить задачи специалистам-смежникам, использовать традиционные строительные материалы и технологии и оценивать возможность применения современных инновационных материалов и технологий

ПК-10 - готовностью использовать знания методов и приемов защиты человека от возможных последствий аварий, катастроф стихийных бедствий при решении профессиональных задач

В результате освоения дисциплины обучающийся должен овладеть следующими результатами обучения по дисциплине:

знать:

- основные законы теоретической и прикладной механики в объеме, необходимом для разработки проектов реконструкции или реставрации объектов архитектурного наследия (ПК-9).
- области возможного применения законов теоретической и прикладной механики для защиты человека от возможных последствий аварий, катастроф стихийных бедствий при решении профессиональных задач (ПК-10).

уметь:

- использовать основные законы теоретической и прикладной механики для разработки проектов реконструкции или реставрации объектов архитектурного наследия в профессиональной деятельности (ПК-9).
- осуществлять правильный выбор средств теоретической и прикладной механики для защиты человека от возможных последствий аварий, катастроф стихийных бедствий при решении профессиональных задач (ПК-10).

владеть:

- навыками и основными методами решения задач при разработке проектов реконструкции или реставрации объектов архитектурного наследия (ПК-9).
- математическим аппаратом, используемым при защите человека от возможных последствий аварий, катастроф стихийных бедствий при решении профессиональных задач (ПК-10).

3. Место дисциплины в структуре ООП бакалавриата

Дисциплина Б1. Б 08 «Теоретическая и прикладная механика» реализуется в рамках блока «Дисциплины» базовой части

Дисциплина базируется на результатах обучения, полученных в рамках изучения следующих дисциплин: «Математика», «Начертательная геометрия».

4. Объем дисциплины в зачетных единицах с указанием количества академических часов, выделенных на контактную работу обучающихся с преподавателем (по видам занятий) и на самостоятельную работу обучающихся

Форма обучения 1	Очная 2
Трудоемкость в зачетных единицах:	4 семестр - 2 з.е. всего - 2 з.е.
Аудиторных (включая контактную работу обучающихся с преподавателем) часов (всего) по учебному плану:	
Лекции (Л)	4 семестр - 18 часов; всего - 18 часов
Лабораторные занятия (ЛВ)	<i>учебным планом не предусмотрены</i>
Практические занятия (ПВ)	4 семестр - 36 часов. всего - 36 часов
Самостоятельная работа (СР)	4 семестр - 18 часов. всего - 18 часов
Форма текущего контроля:	
Контрольная работа	<i>учебным планом не предусмотрены</i>
Форма промежуточной аттестации:	
Экзамены	<i>учебным планом не предусмотрены</i>
Зачет	семестр - 4
Зачет с оценкой	<i>учебным планом не предусмотрены</i>
Курсовая работа	<i>учебным планом не предусмотрены</i>
Курсовой проект	<i>учебным планом не предусмотрены</i>

5. Содержание дисциплины структурированное по разделам с указанием отведенного на них количества академических часов и видов учебнык занятий

5.1. Разделы дисциплины и трудоемкость по видам учебнык занятий (в академических часах)

5.1.1. Очная форма обучения

№ п/п	Раздел дисциплины (по семестрам)	Всего часов на раздел	Семестр	Распределение трудоемкости раздела (в часах) по видам учебной работы				Форма промежуточной аттестации и текущего контроля
				контактная			СР	
				Л	ЛВ	ПВ		
1	2	3	4	5	6	7	8	9
1.	Кинематика точки. Способы задания движения точки.	8	4	2	-	4	2	Зачет
2.	Естественные оси координат. Вектор кривизны кривой.	8	4	2	-	4	2	
3.	Поступательное и вращательное движения тела.	8	4	2	-	4	2	
4.	Статика, основные понятия.	8	4	2	-	4	2	
5.	Связи и реакции связей. Система сходящихся сил.	8	4	2	-	4	2	
6.	Равновесие плоской системы сил. Равновесие системы тел.	8	4	2	-	4	2	
7.	Динамика точки. Дифференциальные уравнения движения свободной материальной точки.	8	4	2	-	4	2	
8.	Основные понятия и определения теории механизмов и машин.	8	4	2	-	4	2	
9.	Кинематический анализ и синтез механизмов.	8	4	2	-	4	2	
Итого:		72		18	-	36	18	

5.1.2. Заочная форма обучения - ООП не предусмотрена

5.2 Содержание дисциплины, структурированное по разделам

5.2.1. Содержание лекционных занятий

№	Наименование раздела дисциплины	Содержание
1	2	3
1.	Кинематика точки. Способы задания движения точки	Кинематика точки. Способы задания движения точки. Вектор скорости и ускорения. Определение скорости и ускорения точки при координатном способе задания её движения. Естественные оси координат. Вектор кривизны кривой. Полное, касательное и нормальное ускорения точки. Кинематика точки.
2.	Естественные оси координат. Вектор кривизны кривой	Поступательное движение тела. Вращательное движение тела. Угловая скорость и угловое ускорение. Скорость и ускорение точек вращающегося тела. Закон равномерного и равнопеременного вращения тела. Поступательное и вращательное движения тела. Передача движения. Плоскопараллельное движение твёрдого тела. Скорость точек плоской фигуры
3.	Поступательное и вращательное движения тела.	Мгновенный центр скоростей. Ускорение точек плоской фигуры. Понятие о мгновенном центре ускорений. Определение скоростей и ускорений точек плоской фигуры. Сложное движение точки. Теорема о сложении скоростей. Абсолютное, относительное и переносное ускорение точки. Теорема Кориолиса.
4.	Статика, основные понятия	Равновесие сходящихся сил. Теория пар сил. Произвольная плоская система сил. Равновесие плоской системы сил.
5.	Связи и реакции связей. Система сходящихся сил.	Равновесие системы тел. Равновесие одного тела в плоскости. Пространственная система сил. Равновесие двух тел в плоскости.
6.	Равновесие плоской системы сил. Равновесие системы тел.	Плоская ферма. Расчет плоской фермы. Равновесие пространственной системы сил. Центр тяжести твёрдых тел. Центр тяжести твёрдых тел. Равновесие с учетом сил трения.
7.	Динамика точки. Дифференциальные уравнения движения свободной материальной точки.	Количество движения точки. Импульс силы. Теорема об изменении количества движения точки. Количество движения системы. Теорема об изменении количества движения системы. Закон сохранения количества движения системы. Вторая задача динамики. Геометрия масс. Центр масс. Момент инерции тела относительно оси. Теорема Гюйгенса.
8.	Основные понятия и определения теории механизмов и машин.	Основные понятия теории механизмов и машин. Основные виды механизмов и машин. Основы строения механизмов. Рычажные механизмы. Основы проектирования схем механизмов. Названия и условные обозначения наиболее распространенных звеньев механизмов (стойка, кривошип, коромысло, шатун, кулиса, ползун и другие).
9.	Кинематический анализ и синтез механизмов.	Кинематические характеристики механизмов. Проектирование кинематических схем рычажных механизмов.

5.2.2. Содержание лабораторных занятий

Учебным планом не предусмотрены

5.2.3 Содержание практических занятий

№	Наименование раздела дисциплины	Содержание
1	2	3
1.	Кинематика точки. Способы задания движения точки	Решение задач по теме: Вектор скорости и ускорения. Определение скорости и ускорения точки при координатном способе задания её движения. Естественные оси координат. Вектор кривизны кривой. Полное, касательное и нормальное ускорения точки.
2.	Естественные оси координат. Вектор кривизны кривой	Решение задач по теме: Поступательное движение тела. Вращательное движение тела. Угловая скорость и угловое ускорение. Скорость и ускорение точек вращающегося тела. Закон равномерного и равнопеременного вращения тела. Поступательное и вращательное движения тела. Передача движения. Плоскопараллельное движение твёрдого тела. Скорость точек плоской фигуры
3.	Поступательное и вращательное движения тела.	Решение задач по теме: Мгновенный центр скоростей. Ускорение точек плоской фигуры. Определение скоростей и ускорений точек плоской фигуры. Сложное движение точки. Теорема о сложении скоростей. Абсолютное, относительное и переносное ускорение точки.
4.	Статика, основные понятия	Решение задач по теме: Равновесие сходящихся сил. Теория пар сил. Произвольная плоская система сил. Равновесие плоской системы сил.
5.	Связи и реакции связей. Система сходящихся сил	Решение задач по теме: Равновесие системы тел. Равновесие одного тела в плоскости. Пространственная система сил. Равновесие двух тел в плоскости.
6.	Равновесие плоской системы сил. Равновесие системы тел	Решение задач по теме: Расчет плоской фермы. Равновесие пространственной системы сил. Центр тяжести твёрдых тел. Центр тяжести твёрдых тел. Равновесие с учетом сил трения.
7.	Динамика точки. Дифференциальные уравнения движения свободной материальной точки	Решение задач по теме: Количество движения точки. Импульс силы. Теорема об изменении количества движения точки. Количество движения системы. Теорема об изменении количества движения системы. Закон сохранения количества движения системы.
8.	Основные понятия и определения теории механизмов и машин.	Решение задач по теме: Синтез рычажных механизмов. Число степеней свободы механизма. Проектирование структурной схемы механизма.
9.	Кинематический анализ и синтез механизмов.	Решение задач по теме: Проектирование кинематических схем рычажных механизмов.

5.2.4 Перечень учебно-методического обеспечения для самостоятельной работы обучающихся по дисциплине **Очная форма обучения**

№	Наименование раздела дисциплины	Содержание	Учебно-методические материалы
1	2	3	4
1.	Кинематика точки Способы задания движения точки	Подготовка к практическим занятиям по следующим темам «Кинематика точки Способы задания движения точки Вектор скорости и ускорения. Определение скорости и ускорения точки при координатном способе задания её движения. Естественные оси координат. Вектор кривизны кривой Полное, касательное и нормальное ускорения точки» Подготовка к зачету.	[1]-[8]
2.	Естественные оси координат. Вектор кривизны кривой	Подготовка к практическим занятиям по следующим темам «Поступательное движение тела. Вращательное движение тела. Угловая скорость и угловое ускорение. Скорость и ускорение точек вращающегося тела. Закон равномерного и равнопеременного вращения тела. Поступательное и вращательное движения тела. Передача движения. Плоскопараллельное движение твёрдого тела. Скорость точек плоской фигуры»	[1]-[8]
3.	Поступательное и вращательное движения тела.	Подготовка к практическим занятиям по следующим темам «Мгновенный центр скоростей Ускорение точек плоской фигуры Понятие о мгновенном центре ускорений. Определение скоростей и ускорений точек плоской фигуры Сложное движение точки Теорема о сложении скоростей Абсолютное, относительное и переносное ускорение точки Теорема Кориолиса Подготовка к зачету.	[1]-[8]
4.	Статика, основные понятия	Подготовка к практическим занятиям по следующим темам «Равновесие сходящихся сил Теория пар сил Произвольная плоская система сил Равновесие плоской системы сил» Подготовка к зачету.	[1]-[8]
5.	Связи и реакции связей Система	Подготовка к практическим занятиям по следующим темам «Равновесие системы тел Равновесие одного тела в плоскости Пространственная система сил Равновесие двух тел в плоскости» Подготовка к зачету.	[1]-[8]
6.	Равновесие плоской системы сил Равновесие системы тел	Подготовка к практическим занятиям по следующим темам «Плоская ферма. Расчет плоской фермы Равновесие пространственной системы сил Центр тяжести твёрдых тел Центр тяжести твёрдых тел Равновесие с учетом сил трения» Подготовка к зачету.	[2]-[10]
7.	Динамика точки. Дифференциальные уравнения движения свободной материальной точки	Подготовка к практическим занятиям по следующим темам «Количество движения точки Импульс силы Теорема об изменении количества движения точки Количество движения системы Теорема об изменении количества движения системы Закон сохранения количества движения системы Вторая задача динамики Геометрия масс. Центр масс. Момент инерции тела относительно оси Теорема Гюйгенса».	[2]-[10]
8.	Основные	Подготовка к практическим занятиям по следующим	[2]-[13]

	понятия определения теории механизмов машин.	темам Основы проектирования схем механизмов. Синтез рычажных механизмов. Число степеней свободы механизма. Проектирование структурной схемы механизма.	
9.	Кинематический анализ и синтез механизмов.	Подготовка к практическим занятиям по следующим темам Проектирование кинематических схем	[2]-[13]

Заочная форма обучения - ООП не предусмотрена

5.2.5. Темы контрольных работ

Учебным планом не предусмотрены

5.2.6. Темы курсовых проектов/ курсовых работ

Учебным планом не предусмотрены

6. Методические указания для обучающихся по освоению дисциплины

Вид учебной работы	Организация деятельности студента
1	2
Лекция	Написание конспекта лекций: кратко, схематично, последовательно. Фиксировать основные положения, выводы, формулировки, обобщения; отмечать важные мысли, выделять ключевые слова, термины. Проверка терминов, понятий с помощью энциклопедий, словарей, справочников с выписыванием толкований в тетрадь. Обозначить вопросы, термины, материал, который вызывает трудности, отметить и попытаться найти ответ в рекомендуемой литературе. Если самостоятельно не удастся разобраться в материале, необходимо сформулировать вопрос и задать преподавателю на консультации, на практическом занятии.
Практические занятия	Уделить особое внимание целям и задачам, структуре и содержанию дисциплины. Конспектирование источников. Работа с конспектом лекций, подготовка ответов к контрольным вопросам, просмотр рекомендуемой литературы. Решение расчетно-графических заданий, решение задач по алгоритму и др.
Самостоятельная работа / индивидуальные задания	Знакомство с основной и дополнительной литературой, включая справочные издания, зарубежные источники, конспект основных положений, терминов, сведений, требующихся для запоминания и являющихся основополагающими в этой теме. Составление аннотаций к прочитанным литературным источникам и др.
Подготовка к зачету	При подготовке к зачету необходимо ориентироваться на конспекты лекций, рекомендуемую литературу и др.

7. Образовательные технологии

Перечень образовательных технологий, используемых при изучении дисциплины «Теоретическая и прикладная механика».

Традиционные образовательные технологии

Дисциплина «Теоретическая и прикладная механика» проводится с использованием традиционных образовательных технологий, ориентирующиеся на организацию образовательного процесса, предполагающую прямую трансляцию знаний от преподавателя к студенту (преимущественно на основе объяснительно-иллюстративных методов обучения), учебная деятельность студента носит в таких условиях, как правило, репродуктивный характер. Формы учебных занятий по дисциплине «Теоретическая и прикладная механика» с использованием традиционных технологий:

Лекция - последовательное изложение материала в дисциплинарной логике,

осуществляемое преимущественно вербальными средствами (монолог преподавателя).

Практическое занятие - занятие, посвященное освоению конкретных умений и навыков по предложенному алгоритму.

Интерактивные технологии

По дисциплине «Теоретическая и прикладная механика» лекционные занятия проводятся с использованием следующих интерактивных технологий:

Лекция-визуализация - представляет собой визуальную форму подачи лекционного материала средствами ТСО или аудиовидеотехники (видео-лекция). Чтение такой лекции сводится к развернутому или краткому комментированию просматриваемых визуальных материалов (в виде схем, таблиц, графов, графиков, моделей). Лекция-визуализация помогает студентам преобразовывать лекционный материал в визуальную форму, что способствует формированию у них профессионального мышления за счет систематизации и выделения наиболее значимых, существенных элементов.

Лекция-провокация (изложение материала с заранее запланированными ошибками). Такой тип лекций рассчитан на стимулирование обучающихся к постоянному контролю предлагаемой информации и поиску ошибок. В конце лекции проводится диагностика знаний студентов и разбор сделанных ошибок.

По дисциплине «Теоретическая и прикладная механика» практические занятия проводятся с использованием следующих интерактивных технологий:

Работа в малых группах - это одна из самых популярных стратегий, так как она дает всем обучающимся (в том числе и стеснительным) возможность участвовать в работе, практиковать навыки сотрудничества, межличностного общения (в частности, умение активно слушать, вырабатывать общее мнение, разрешать возникающие разногласия). Все это часто бывает невозможно в большом коллективе.

Ролевые игры - совместная деятельность группы обучающихся и преподавателя под управлением преподавателя с целью решения учебных и профессиональноориентированных задач путем игрового моделирования реальной проблемной ситуации. Позволяет оценивать умение анализировать и решать типичные профессиональные задачи.

8. Учебно-методическое и информационное обеспечение дисциплины

8.1. Перечень основной и дополнительной учебной литературы, необходимой для освоения дисциплины

а) основная учебная литература:

1. Васильев А С Основы теоретической механики [Электронный ресурс]: учебное пособие / А С Васильев, М В Канделя, В Н Рябченко. — Электрон. текстовые данные. — Саратов: Ай Пи Эр Медиа, 2018. — 191 с. — 978-5-4486-0154-5. — Режим доступа: <http://www.iprbookshop.ru/70776.html>.
2. Игнатъева Т В Теоретическая механика. Статика [Электронный ресурс]: учебное пособие / Т В Игнатъева, Д А Игнатъев. — Электрон. текстовые данные. — Саратов: Вузовское образование, 2018. — 101 с. — 978-5-4487-0131-3. — Режим доступа: <http://www.iprbookshop.ru/72539.html>.
3. Эрдеди А А Теоретическая механика. Сопротивление материалов. М: Высшая школа, 2002. - 317 с.
4. Бутенин Н В Курс теоретической механики. Санкт-Петербург: Лань, 2009. - 729 с.
5. Тарасова В Н Теоретическая механика. Учебное пособие. М: Транслит, 2012. - 560 с.
6. Тарг С М Краткий курс теоретической механики. М: Высшая школа, 2003. - 414 с.

б) дополнительная учебная литература:

7. Бать М И Теоретическая механика в примерах и задачах. Ч 1. М: Лань, 2010. - 668 с.
8. Бать М И Теоретическая механика в примерах и задачах. Ч 2. М: Лань, 2010. - 638 с.
9. Яблонский А А Курс теоретической механики. Ч 1. М: Высшая школа, 1966. - 439 с.
10. Яблонский А А Курс теоретической механики. Ч 2. М: Высшая школа, 1977. - 430 с.
11. Никитин Н Н Курс теоретической механики. М: Высшая школа, 1990. - 606 с.
12. Яблонский А А, Никифорова В М Курс теоретической механики. М: КноРус, 2010. -

603 с.

в) перечень учебно-методического обеспечения:

13. Хохлова О А Теоретическая механика. Статика. Астрахань: АГТУ, 2010. - 100 с.
14. Мещерский И В Сборник задач по теоретической механике. М: Наука, 1986. - 448 с.

г) онлайн-курс:

1. Видео-лекции Теоретическая и прикладная механика. Принцип возможных перемещений (<https://www.youtube.com/watch?v=hkNUJhQ5o0s>)
2. МФТИ онлайн курсы по теоретической механике (<https://lectoriy.mipt.ru/course/TheoreticalPhysics-TheoreticalMechanics-14L/lectures>)
3. Теоретическая механика. Электронный учебный курс для студентов очной и заочной форм обучения (<http://www.theoretical.mech.ru/>)
4. Прикладная механика. Электронный учебный курс для студентов очной и заочной форм обучения (<http://www.practical.mech.ru/>)

8.2 Перечень информационных технологий, используемых при осуществлении образовательного процесса по дисциплине, включая перечень программного обеспечения

- Microsoft Image Premium Renewed Subscription;
- Office Pro Plus Russian OLPNL Academic Edition;
- Apache Open Office;
- 7-Zip;
- Adobe Acrobat Reader DC;
- Internet Explorer;
- Google Chrome;
- Mozilla Firefox;
- VLC media player;
- Kaspersky Endpoint Security.
- MathCad Education- University Edition

Перечень ресурсов информационно-телекоммуникационной сети «Интернет» (далее — сеть «Интернет»), необходимых для освоения дисциплины

Электронная информационно-образовательная среда Университета, включающая в себя:

1. Образовательный портал (<http://edu.ausu.ru>);

Электронно-библиотечные системы

2. «Электронно-библиотечная система «Университетская библиотека» (<http://biblioclub.com>);
3. «Электронно-библиотечная система «IPRbooks» (www.iprbooks.ru).

Электронные базы данных:

4. Научная электронная библиотека (<http://www.elibrary.ru/>)

9. Описание материально-технической базы, необходимой для осуществления образовательного процесса по дисциплине

№ п/п	Наименование специальных помещений и помещений для самостоятельной работы	Оснащенность специальных помещений и помещений для самостоятельной работы
1	Аудитория для лекционных занятий Учебный корпус № 8 (КСиЭ), ул Татищева 18 а литер А Актовый зал	Комплект учебной мебели на 60 посадочных мест Стол преподавательский - 1 шт. Стул преподавательский- 1 шт. Доска - 1 шт.

2	Аудитория для практических занятий Учебная аудитория для проведения лабораторных занятий Аудитория для самостоятельной работы (Учебный корпус № 10 (КСиЭ), ул Татищева 18 б литер Е, ауд 303)	Комплект учебной мебели на 24 посадочных места Стол преподавательский - 1 шт. Стул преподавательский- 1 шт. Доска - 1 шт. Системный блок Intel(R) Core(TM) i3-3220 CPU @ 3.30GHz / 4Gb / 500Gb / k+m) - 13 шт. Монитор BenQ G925HDA- 13 шт. Проектор ACER 161P DLP 3D 7 Экран Screen Media Apollo 203*203 MW 1: 1- 1шт. Наглядные пособия
3	Аудитория для самостоятельной работы (ул Татищева 18 а литер Б библиотека, читальный зал с выходом в сеть Интернет, учебный корпус №9) (ул Татищева, 18 литер А аудитории №07, №09, №11, №12, главный учебный корпус)	Библиотека, учебный корпус №9 Комплект учебной мебели Компьютеры - 15 шт. Стационарный мультимедийный комплект Доступ к сети Интернет
		№07, главный учебный корпус Комплект учебной мебели Компьютеры - 16 шт. Стационарный комплект мультимедийного оборудования Доступ к сети Интернет
		№09, главный учебный корпус Комплект учебной мебели Компьютеры - 15 шт. Стационарный мультимедийный комплект Доступ к сети Интернет
4	Аудитория для групповых и индивидуальных консультаций (ул Татищева 18 а литер Б ауд №01, учебный корпус №9)	№01, учебный корпус №9 Комплект учебной мебели Доска Переносной мультимедийный комплекс
5	Аудитория для текущего контроля и промежуточной аттестации (ул Татищева 18 а литер Б ауд №01, учебный корпус №9) (ул Татищева 18 б литер Е ауд №07, учебный корпус №10)	№01, учебный корпус №9 Комплект учебной мебели Переносное мультимедийное оборудование
		№07, учебный корпус №10 Комплект учебной мебели Стационарный мультимедийный комплект Доступ к сети Интернет
6	Аудитория для хранения и профилактического обслуживания учебного оборудования: главный учебный корпус, ул Татищева, 18 литер А аудитория №8	№8, главный учебный корпус Комплект мебели, мультиметр, паяльная станция, расходные материалы для профилактического обслуживания учебного оборудования, вычислительная и орг. техника на хранении

10. Особенности организации обучения по дисциплине «Теоретическая и прикладная механика» для инвалидов и лиц с ограниченными возможностями здоровья

Для обучающихся из числа инвалидов и лиц с ограниченными возможностями здоровья на основании письменного заявления дисциплина «Теоретическая и прикладная механика» реализуется с учетом особенностей психофизического развития, индивидуальных возможностей и состояния здоровья (далее - индивидуальных особенностей).

**Лист внесения дополнений и изменений
в рабочую программу учебной дисциплины
«Теоретическая и прикладная механика»**
(наименование дисциплины)

на 20__ - 20__ учебный год

Рабочая программа пересмотрена на заседании кафедры «Промышленное и гражданское строительство», протокол № ____ от _____ 20__ г.

Зав. кафедрой

/ _____ /
ученая степень, ученое звание

подпись

И.О. Фамилия

В рабочую программу вносятся следующие изменения:

1. _____
2. _____
3. _____
4. _____
5. _____

Составители изменений и дополнений:

/ _____ /
ученая степень, ученое звание

подпись

И.О. Фамилия

/ _____ /
ученая степень, ученое звание

подпись

И.О. Фамилия

Председатель методической комиссии

/ _____ /
ученая степень, ученое звание

подпись

И.О. Фамилия

« ____ » _____ 20__ г.

Разработчики:
Министерство образования и науки Астраханской области
Государственное автономное образовательное учреждение
Астраханской области высшего образования
«Астраханский государственный архитектурно-строительный
университет»
(ГАОУ АО ВО «АГАСУ»)
Работа про:

Работы
содержит
Завед



УТВЕРЖДАЮ

Первый проректор

/ И. Ю. Петрова /

(подпись)

И. О. Ф.

« 26 » 04 2018 г.

ОЦЕНОЧНЫЕ И МЕТОДИЧЕСКИЕ МАТЕРИАЛЫ

Наименование дисциплины

Теоретическая и прикладная механика

(указывается наименование в соответствии с учебным планом)

По направлению подготовки

07.03.02 «Реконструкция и реставрация архитектурного наследия»

(указывается наименование направления подготовки в соответствии с ФГОС)

По профилю подготовки

«Реставрация объектов культурного наследия»

указывается наименование профиля в соответствии с ООП)

Кафедра «Промышленное и гражданское строительство»

Квалификация (степень) выпускника **бакалавр**

Разработчики:

доцент, к.т.н.

(занимаемая должность,
учёная степень и учёное звание)



(подпись)

/ А.В. Синельщиков /

И. О. Ф.

Оценочные и методические материалы разработан для учебного плана 2018 года.

Оценочные и методические материалы рассмотрены и утверждены на заседании кафедры
«Промышленное и гражданское строительство», протокол № 9 от 18. 04. 2018г.

Заведующий кафедрой

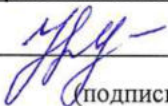

(подпись)

/ Н.В.Купчикова /

И. О. Ф.

Согласовано:

Председатель МКН «Реконструкция и реставрация архитектурного наследия», профиль
«Реставрация объектов культурного наследия»



(подпись)

/ Т.О. Цитман /

И. О. Ф.

Начальник УМУ



(подпись)

/ И.В. Аксютина /

И. О. Ф.

Специалист УМУ



(подпись)

И. О. Ф.

СОДЕРЖАНИЕ:

	Стр
1. Фонд оценочных средств для проведения промежуточной аттестации и текущего контроля обучающихся по дисциплине	3
1.1. Перечень компетенций с указанием этапов их формирования в процессе освоения образовательной программ	3
1.2. Описание показателей и критериев оценивания компетенций на различных этапах их формирования, описание шкал оценивания	4
1.2.1. Перечень оценочных средств текущей формы контроля	4
1.2.2. Описание показателей и критериев оценивания компетенций по дисциплине на различных этапах их формирования, описание шкал оценивания	5
1.2.3. Шкала оценивания	8
2. Типовые контрольные задания или иные материалы, необходимые для оценки знаний, умений, навыков, характеризующих этапы формирования компетенций в процессе освоения образовательной программы	9
2.1. Зачет	10
2.2. Опрос устный	11
2.3. Опрос письменный	11
2.4. Тест	12
3. Методические материалы, определяющие процедуры оценивания знаний, умений, навыков, характеризующих этапы формирования компетенций	13

1. Оценочные и методические материалы для проведения промежуточной аттестации и текущего контроля обучающихся по дисциплине «Теоретическая и прикладная механика»

Оценочные и методические материалы являются неотъемлемой частью рабочей программы дисциплины «Техническая механика и прикладная механика» и представлен в виде отдельного документа

1.1. Перечень компетенций с указанием этапов их формирования в процессе освоения образовательной программы

Индекс и формулировка компетенции N	Номер и наименование результатов образования по дисциплине (в соответствии с разделом 2)	Номер раздела дисциплины в соответствии с п 5.1 ИЫ(в)										Формы контроля с конкретизацией задания
		1	2	3	4	5	6	7	8	9		
		3	4	5	6	7	8	9	10	11		
1	2	3	4	5	6	7	8	9	10	11	12	
ПК 9: способность применять знания смежных специальностей в процессе разработки проектов реконструкции или реставрации объектов архитектурного наследия, ставить задачи специалистам-смежникам, использовать традиционные строительные материалы и технологии и оценивать возможность применения современных инновационных материалов и технологий	Знать: основные законы теоретической и прикладной механики в объеме, необходимом для разработки проектов реконструкции или реставрации объектов архитектурного наследия	X	X	X	X	X	X	X	X	X	X	Тесты по разделам дисциплины №-9, устный опрос по разделам дисциплины №-9, зачет: типовые вопросы к зачету, Приложение 1
	Уметь: использовать основные законы теоретической и прикладной механики для разработки проектов реконструкции или реставрации объектов архитектурного наследия в профессиональной деятельности	X	X	X	X	X	X	X	X	X	X	Тесты по разделам дисциплины №-9, письменный опрос по разделам дисциплины №-9, зачет: типовые вопросы к зачету, Приложение 1
	Владеть: навыками и основными методами решения задач при разработке проектов реконструкции или реставрации объектов архитектурного наследия	X	X	X	X	X	X	X	X	X	X	Тесты по разделам дисциплины №-9, письменный опрос по разделам дисциплины №-9, зачет: типовые вопросы к зачету, Приложение 1
ПК 10: готовность использовать знания методов и приемов защиты человека от возможных последствий аварий, катастроф стихийных бедствий при решении	Знать: области возможного применения законов теоретической и прикладной механики для защиты человека от возможных последствий аварий, катастроф стихийных бедствий при	X	X	X	X	X	X	X	X	X	Тесты по разделам дисциплины №-9, устный опрос по разделам дисциплины №-9, зачет:	

профессиональных задач	решении профессиональных задач											типовые вопросы к зачету, Приложение 1
	Уметь:											
	осуществлять правильный выбор средств теоретической и прикладной механики для защиты человека от возможных последствий аварий, катастроф стихийных бедствий при решении профессиональных задач	X	X	X	X	X	X	X	X	X	X	Тесты по разделам дисциплины № -9, письменный опрос по разделам дисциплины № -9, зачет: типовые вопросы к зачету, Приложение 1
	Владеть:											
	математическим аппаратом, используемым при защите человека от возможных последствий аварий, катастроф стихийных бедствий при решении профессиональных задач	X	X	X	X	X	X	X	X	X	Тесты по разделам дисциплины № -9, письменный опрос по разделам дисциплины № -9, зачет: типовые вопросы к зачету, Приложение 1	

1.2. Описание показателей и критериев оценивания компетенций на различных этапах их формирования, описание шкал оценивания

1.2.1. Перечень оценочных средств текущей формы контроля

Наименование оценочного средства	Краткая характеристика оценочного средства	Представление оценочного средства в фонде
1	2	3
Опрос (устный письменный)	Средство контроля усвоения учебного материала темы, раздела или разделов дисциплины, организованное как учебное занятие в виде опроса студентов	Вопросы по темам/разделам дисциплины
Тест	Система стандартизированных заданий, позволяющая автоматизировать процедуру измерения уровня знаний и умений обучающегося	Фонд тестовых заданий

1.2.2. Описание показателей и критериев оценивания компетенций по дисциплине на различных этапах их формирования, описание шкал оценивания

Компетенция, этапы освоения компетенции	Планируемые результаты обучения	Показатели и критерии оценивания результатов обучения			
		Ниже порогового уровня (не зачтено)	Пороговый уровень (Зачтено)	Продвинутый уровень (Зачтено)	Высокий уровень (Зачтено)
1	2	3	4	5	6
ПК-9 - способность применять знания смежных специальностей в процессе разработки проектов реконструкции или реставрации объектов архитектурного наследия, ставить задачи специалистам смежникам использовать традиционные строительные материалы и технологии и оценивать возможность применения современных инновационных материалов и технологий	Знает (ПК-9) основные законы теоретической и прикладной механики в объеме, необходимом для разработки проектов реконструкции или реставрации объектов архитектурного наследия	Обучающийся не знает и не понимает основные законы теоретической и прикладной механики в объеме, необходимом для разработки проектов реконструкции или реставрации объектов архитектурного наследия	Обучающийся знает основные законы теоретической и прикладной механики в объеме, необходимом для разработки проектов реконструкции или реставрации объектов архитектурного наследия в типовых ситуациях.	Обучающийся знает и понимает основные законы теоретической и прикладной механики в объеме, необходимом для разработки проектов реконструкции или реставрации объектов архитектурного наследия в типовых ситуациях и ситуациях повышенной сложности	Обучающийся знает и понимает основные законы теоретической и прикладной механики в объеме, необходимом для разработки проектов реконструкции или реставрации объектов архитектурного наследия в ситуациях повышенной сложности, а также в нестандартных и непредвиденных ситуациях, создавая при этом новые правила и алгоритмы действий
	Умеет (ПК-9) использовать основные законы теоретической и прикладной механики для разработки проектов реконструкции или реставрации объектов архитектурного наследия в	Обучающийся не умеет использовать основные законы теоретической и прикладной механики для разработки проектов реконструкции или реставрации объектов архитектурного наследия в	Обучающийся умеет использовать основные законы теоретической и прикладной механики для разработки проектов реконструкции или реставрации объектов архитектурного наследия в	Обучающийся умеет использовать основные законы теоретической и прикладной механики для разработки проектов реконструкции или реставрации объектов архитектурного наследия в профессиональной	Обучающийся умеет использовать основные законы теоретической и прикладной механики для разработки проектов реконструкции или реставрации объектов архитектурного наследия в профессиональной

	профессиональной деятельности	профессиональной деятельности	профессиональной деятельности в типовых ситуациях.	деятельности в типовых ситуациях и ситуациях повышенной сложности	деятельности в ситуациях повышенной сложности, а также в нестандартных и непредвиденных ситуациях, создавая при этом новые правила и алгоритмы действий
	Владеет (ПК- 9) навыками и основными методами решения задач при разработке проектов реконструкции или реставрации объектов архитектурного наследия	Обучающийся не владеет навыками и основными методами решения задач при разработке проектов реконструкции или реставрации объектов архитектурного наследия.	Обучающийся владеет навыками и основными методами решения задач при разработке проектов реконструкции или реставрации объектов архитектурного наследия в типовых ситуациях.	Обучающийся владеет навыками и основными методами решения задач при разработке проектов реконструкции или реставрации объектов архитектурного наследия в профессиональной деятельности в типовых ситуациях и ситуациях повышенной сложности	Обучающийся владеет навыками и основными методами решения задач при разработке проектов реконструкции или реставрации объектов архитектурного наследия в профессиональной деятельности в ситуациях повышенной сложности, а также в нестандартных и непредвиденных ситуациях, создавая при этом новые правила и алгоритмы действий
ПК- 10 - готовностью использовать знания методов и приемов защиты человека от возможных последствий аварий, катастроф стихийных бедствий при решении профессиональных задач	Знает (ПК- 10) области возможного применения законов теоретической и прикладной механики для защиты человека от возможных последствий аварий, катастроф стихийных бедствий при	Обучающийся не знает и не понимает области возможного применения законов теоретической и прикладной механики для защиты человека от возможных последствий аварий, катастроф стихийных	Обучающийся знает области возможного применения законов теоретической и прикладной механики для защиты человека от возможных последствий аварий, катастроф стихийных бедствий при	Обучающийся знает и понимает области возможного применения законов теоретической и прикладной механики для защиты человека от возможных последствий аварий, катастроф стихийных	Обучающийся знает и понимает области возможного применения законов теоретической и прикладной механики для защиты человека от возможных последствий аварий, катастроф стихийных

	решении профессиональных задач	бедствий при решении профессиональных задач	профессиональных задач в типовых ситуациях.	бедствий при решении профессиональных задач в типовых ситуациях и ситуациях повышенной сложности	бедствий при решении профессиональных задач в ситуациях повышенной сложности, а также в нестандартных и непредвиденных ситуациях, создавая при этом новые правила и алгоритмы действий
	Умеет (ПК-10) осуществлять правильный выбор средств теоретической и прикладной механики для защиты человека от возможных последствий аварий, катастроф стихийных бедствий при решении профессиональных задач	Обучающийся не умеет осуществлять правильный выбор средств теоретической и прикладной механики для защиты человека от возможных последствий аварий, катастроф стихийных бедствий при решении профессиональных задач	Обучающийся умеет осуществлять правильный выбор средств теоретической и прикладной механики для защиты человека от возможных последствий аварий, катастроф стихийных бедствий при решении профессиональных задач	Обучающийся умеет осуществлять правильный выбор средств теоретической и прикладной механики для защиты человека от возможных последствий аварий, катастроф стихийных бедствий при решении профессиональных задач в типовых ситуациях и ситуациях повышенной сложности	Обучающийся умеет осуществлять правильный выбор средств теоретической и прикладной механики для защиты человека от возможных последствий аварий, катастроф стихийных бедствий при решении профессиональных задач в ситуациях повышенной сложности, а также в нестандартных и непредвиденных ситуациях, создавая при этом новые правила и алгоритмы действий
	Владеет (ПК-10) математическим аппаратом используемым при защите человека от возможных последствий аварий,	Обучающийся не владеет математическим аппаратом используемым при защите человека от возможных	Обучающийся владеет математическим аппаратом используемым при защите человека от возможных последствий аварий,	Обучающийся владеет математическим аппаратом используемым при защите человека от возможных последствий аварий,	Обучающийся владеет математическим аппаратом используемым при защите человека от возможных последствий аварий,

	катастроф стихийных бедствий при решении профессиональных задач	последствий аварий, катастроф стихийных бедствий при решении профессиональных задач	катастроф стихийных бедствий при решении профессиональных задач в типовых ситуациях	катастроф стихийных бедствий при решении профессиональных задач в типовых ситуациях и ситуациях повышенной сложности	катастроф стихийных бедствий при решении профессиональных задач в ситуациях повышенной сложности, а также в нестандартных и непредвиденных ситуациях, создавая при этом новые правила и алгоритмы действий
--	---	---	---	--	--

1.2.3. Шкала оценивания

Уровень достижений	Отметка в 5-бальной шкале	Зачтено/ не зачтено
высокий	«5»(отлично)	зачтено
продвинутой	«4»(хорошо)	зачтено
пороговой	«3»(удовлетворительно)	зачтено
ниже порогового	«2»(неудовлетворительно)	не зачтено

2. Типовые контрольные задания или иные материалы необходимые для оценки знаний, умений, навыков, характеризующих этапы формирования компетенций в процессе освоения образовательной программы

ТИПОВЫЕ ЗАДАНИЯ ДЛЯ ПРОВЕДЕНИЯ ПРОМЕЖУТОЧНОЙ АТТЕСТАЦИИ

2.1. Зачет

а) типовые вопросы к зачету (Приложение 1);

б) критерии оценивания

При оценке знаний на зачете учитывается:

1. Уровень сформированности компетенций
2. Уровень усвоения теоретических положений дисциплины, правильность формулировки основных понятий и закономерностей
3. Уровень знания фактического материала в объеме программы
4. Логика, структура и грамотность изложения вопроса.
5. Умение связать теорию с практикой
6. Умение делать обобщения, выводы

№п/	Оценка	Критерии оценки
1	2	3
1	Отлично	Ответы на поставленные вопросы излагаются логично, последовательно и не требуют дополнительных пояснений. Полно раскрываются причинно-следственные связи между явлениями и событиями. Делаются обоснованные выводы. Демонстрируются глубокие знания базовых нормативно-правовых актов. Соблюдаются нормы
2	Хорошо	Ответы на поставленные вопросы излагаются систематизировано и последовательно. Базовые нормативно-правовые акты используются, но в недостаточном объеме. Материал излагается уверенно. Раскрыты причинно-следственные связи между явлениями и событиями. Демонстрируется умение анализировать материал, однако не все выводы носят аргументированный и доказательный характер. Соблюдаются нормы литературной речи.
3	Удовлетворительно	Допускаются нарушения в последовательности изложения. Имеются упоминания об отдельных базовых нормативно-правовых актах. Не полно раскрываются причинно-следственные связи между явлениями и событиями. Демонстрируются поверхностные знания вопроса, с трудом решаются конкретные задачи. Имеются затруднения с выводами. Допускаются нарушения норм литературной речи.
4	Неудовлетворительно	Материал излагается непоследовательно, сбивчиво, не представляет определенной системы знаний по дисциплине. Не раскрываются причинно-следственные связи между явлениями и событиями. Не проводится анализ. Выводы отсутствуют. Ответы на дополнительные вопросы отсутствуют. Имеются заметные нарушения норм литературной речи.
5	Зачтено	Выставляется при соответствии параметрам экзаменационной шкалы на уровнях «отлично», «хорошо», «удовлетворительно».
6	Не зачтено	Выставляется при соответствии параметрам экзаменационной шкалы на уровне «неудовлетворительно».

ТИПОВЫЕ ЗАДАНИЯ ДЛЯ ПРОВЕДЕНИЯ ТЕКУЩЕГО КОНТРОЛЯ

2.2 Опрос устный

- а) типовые вопросы для опроса (Приложение 2),
- б) критерии оценивания

При оценке знаний на устном опросе учитывается:

1. Полнота и глубина ответа (учитывается количество усвоенных фактов, понятий и т. п.);
2. Сознательность ответа (учитывается понимание излагаемого материала);
3. Логика изложения материала (учитывается умение строить целостный, последовательный рассказ, грамотно пользоваться специальной терминологией);
4. Рациональность использованных приемов и способов решения поставленной учебной задачи (учитывается умение использовать наиболее прогрессивные и эффективные способы достижения цели);
5. Своевременность и эффективность использования наглядных пособий и технических средств при ответе (учитывается грамотно и с пользой применять наглядность и демонстрационный опыт при устном ответе);
6. Использование дополнительного материала (обязательное условие);
7. Рациональность использования времени, отведенного на задание (не одобряется затянутость выполнения задания, устного ответа во времени, с учетом индивидуальных особенностей студентов).

№ п/п	Оценка	Критерии оценки
1	2	3
1	Отлично	1) полно и аргументировано отвечает по содержанию задания; 2) обнаруживает понимание материала, может обосновать свои суждения, применить знания на практике, привести необходимые примеры не только по учебнику, но и самостоятельно составленные; 3) излагает материал последовательно и правильно.
2	Хорошо	студент дает ответ, удовлетворяющий тем же требованиям, что и для оценки «5», но допускает 1-2 ошибки, которые сам же исправляет.
3	Удовлетворительно	студент обнаруживает знание и понимание основных положений данного задания, но: 1) излагает материал неполно и допускает неточности в определении понятий или формулировке правил; 2) не умеет достаточно глубоко и доказательно обосновать свои суждения и привести свои примеры; 3) излагает материал непоследовательно и допускает ошибки.
4	Неудовлетворительно	студент обнаруживает незнание ответа на соответствующее задание, допускает ошибки в формулировке определений и правил, искажающие их смысл, беспорядочно и неуверенно излагает материал. Оценка «2» отмечает такие недостатки в подготовке студента, которые являются серьезным препятствием к успешному овладению последующим

2.3 Опрос письменный

- а) типовые вопросы для письменного опроса (Приложение 3),
- б) критерии оценивания

При оценке знаний на письменном опросе учитывается:

1. Уровень сформированности компетенций
2. Уровень усвоения теоретических положений дисциплины, правильность формулировки основных понятий и закономерностей

3. Уровень знания фактического материала в объеме программы
4. Логика, структура и грамотность изложения вопроса.
5. Умение связать теорию с практикой
6. Умение делать обобщения, выводы

Опрос письменный (блиц - опрос)

№ п/п	Оценка	Критерии оценки
1	2	3
1	Отлично	Вопрос раскрыт полностью и точно обозначены основные понятия и характеристики по теме
2	Хорошо	Вопрос раскрыт, однако нет полного описания всех необходимых элементов.
3	Удовлетворительно	Вопрос раскрыт не полно, присутствуют грубые ошибки, однако есть некоторое понимание раскрываемых понятий
4	Неудовлетворительно	Ответ на вопрос отсутствует или в целом не верен

2.4 Тест

а) *типовой комплект заданий для тестов приведен в приложении 4 (полный комплект размещен на образовательном портале АГАСУ)*

б) *критерии оценивания*

При оценке знаний оценивания тестов учитывается:

1. Уровень сформированности компетенций
2. Уровень усвоения теоретических положений дисциплины, правильность формулировки основных понятий и закономерностей
3. Уровень знания фактического материала в объеме программы
4. Логика, структура и грамотность изложения вопроса.
5. Умение связать теорию с практикой
6. Умение делать обобщения, выводы

№п/п	Оценка	Критерии оценки
1	2	3
1	Отлично	если выполнены следующие условия: - даны правильные ответы не менее чем на 90% вопросов теста, исключая вопросы, на которые студент должен дать свободный ответ; - на все вопросы, предполагающие свободный ответ, студент дал правильный и полный ответ.
2	Хорошо	если выполнены следующие условия: - даны правильные ответы не менее чем на 75% вопросов теста, исключая вопросы, на которые студент должен дать свободный ответ; - на все вопросы, предполагающие свободный ответ, студент дал правильный ответ, но допустил незначительные ошибки и не показал необходимой полноты
3	Удовлетворительно	если выполнены следующие условия: - даны правильные ответы не менее чем на 50% вопросов теста, исключая вопросы, на которые студент должен дать свободный ответ; - на все вопросы, предполагающие свободный ответ, студент дал

		непротиворечивый ответ, или при ответе допустил значительные неточности и не показал полноты
4	Неудовлетворительно	если студентом не выполнены условия, предполагающие оценку «Удовлетворительно».
5	Зачтено	Выставляется при соответствии параметрам экзаменационной шкалы на уровнях «отлично», «хорошо», «удовлетворительно».
6	Незачтено	Выставляется при соответствии параметрам экзаменационной шкалы на уровне «неудовлетворительно».

3. Методические материалы определяющие процедуры оценивания знаний, умений, навыков, характеризующих этапы формирования компетенций

Поскольку учебная дисциплина призвана формировать несколько дескрипторов компетенций, процедура оценивания реализуется поэтапно:

1-й этап: оценивание уровня достижения каждого из запланированных результатов обучения - дескрипторов (знаний, умений, владений) в соответствии со шкалами и критериями, установленными матрицей компетенций ООП (приложение к ООП). Экспертной оценке преподавателя подлежат уровни сформированности отдельных дескрипторов, для оценивания которых предназначена данная оценочная процедура текущего контроля или промежуточной аттестации согласно матрице соответствия оценочных средств результатам обучения по дисциплине.

2-й этап: интегральная оценка достижения обучающимися запланированных результатов обучения по итогам отдельных видов текущего контроля и промежуточной аттестации.

Характеристика процедур текущего контроля и промежуточной аттестации по дисциплине

№	Наименование оценочного средства	Периодичность и способ проведения процедуры оценивания	Виды выставляемых оценок	Способ учета индивидуальных достижений обучающихся
1	Опрос (устный и письменный)	Систематически на занятиях	по пятибалльной шкале	журнал успеваемости преподавателя
2	Зачет	Раз в семестр, по окончании 1-го семестра изучения дисциплины	зачтено/ незачтено	Ведомость, зачетная книжка, учебная карточка, портфолио
3	Тестирование	Раз в семестр, по окончании изучения дисциплины	зачтено/ незачтено	Лист результатов из кабинета тестирования, журнал успеваемости преподавателя

Удовлетворительная оценка по дисциплине, может выставляться и при неполной сформированности компетенций в ходе освоения отдельной учебной дисциплины, если их формирование предполагается продолжить на более поздних этапах обучения, в ходе изучения других учебных дисциплин

Типовые вопросы к зачету

1. Связи и их реакции. Виды связей
2. Система сходящихся сил. Сложение сил геометрическим и аналитическим способом
3. Пара сил. Теорема об эквивалентности пар
4. Приведение произвольной плоской системы сил к данному центру.
5. Частные случаи приведения произвольной плоской системы сил к простейшему виду.
6. Геометрическое условие равновесия сходящихся сил. Аналитические условия равновесия сходящихся сил
7. Теорема о равновесии трех непараллельных сил
8. Теорема Вариньона о моменте равнодействующей плоской системы сходящихся сил
9. Условия равновесия плоской системы параллельных сил
10. Теорема об алгебраической сумме моментов сил пары относительно любой точки, лежащей в плоскости действия пары
11. Аналитические условия равновесия произвольной плоской системы сил. Три формы условий равновесия произвольной плоской системы сил
12. Плоская ферма. Условия жесткости и статической определимости фермы
13. Способы определения усилий в стержнях плоской фермы
14. Плоская ферма. Лемма о нулевых стержнях плоской фермы
15. Трение скольжения. Законы трения скольжения.
16. Равновесие при наличии сил трения. Угол и конус трения.
17. Трение качения. Коэффициент трения качения.
18. Момент силы относительно точки. Алгебраическая величина момента силы. Свойства момента силы
19. Момент силы как вектор. Момент пары сил как вектор.
20. Момент силы относительно оси
21. Аналитические формулы для вычисления моментов силы относительно трех координатных осей
22. Зависимость между моментами силы относительно оси и относительно центра, лежащего на этой оси
23. Вычисление главного вектора и главного момента пространственной системы сил
24. Частные случаи приведения пространственной системы сил: к паре, к равнодействующей, к динамическому винту и случай равновесия.
25. Аналитические условия равновесия произвольной пространственной системы сил
26. Система сходящихся сил. Сложение сил геометрическим и аналитическим способом
27. Условия равновесия пространственной системы параллельных сил
28. Центр параллельных сил. Формулы для определения координат центра параллельных сил
29. Способы задания движения точки. Траектория точки
30. Скорость точки. Определение скорости точки при векторном способе задания её движения.
31. Координатный способ задания движения точки. Определение скорости точки при координатном способе задания её движения.
32. Вектор ускорения точки
33. Определение ускорения точки при координатном способе задания её движения.
34. Касательное и нормальное ускорения точки. Полное ускорение точки
35. Поступательное движение твёрдого тела. Свойства поступательного движения тела.
36. Вращение тела вокруг неподвижной оси. Уравнение вращательного движения тела. Угловая скорость и угловое ускорение тела.
37. Скорость и ускорение точки тела, вращающегося вокруг неподвижной оси
38. Законы равномерного и равнопеременного вращения тела.
39. Векторы угловой скорости и углового ускорения тела.

40. Плоскопараллельное движение твёрдого тела. Уравнения движения плоской фигуры
41. Теорема о скоростях точек плоской фигуры
42. Теорема о проекциях скоростей двух точек плоской фигуры
43. Мгновенный центр скоростей. Теорема о существовании мгновенного центра скоростей
44. Частные случаи определения мгновенного центра скоростей
45. Определение скоростей точек плоской фигуры с помощью мгновенного центра скоростей
46. Определение ускорений точек плоской фигуры
47. Теорема о существовании мгновенного центра ускорений
48. Определение ускорений точек плоской фигуры с помощью мгновенного центра ускорений
49. Частные случаи определения мгновенного центра ускорений
50. Сложное движение точки. Теорема о сложении скоростей
51. Сложное движение точки. Теорема о сложении ускорений при поступательном переносном движении
52. Теорема о сложении ускорений при непоступательном переносном движении. Теорема Кориолиса.
53. Синтез передаточных механизмов. Передаточное отношение.
54. Структурный анализ плоских рычажных механизмов.
55. Теорема Н.Е. Жуковского «о жестком рычаге».
56. Кинематический анализ механизмов методом кинематических диаграмм
57. Классификация кинематических пар по числу степеней свободы и числу связей
58. Метод графического дифференцирования, интегрирования.
59. Выбор масштаба построений при исследовании механизмов методом планов.

Типовые вопросы для проведения устного опроса

1. Приведение произвольной плоской системы сил к данному центру.
2. Частные случаи приведения произвольной плоской системы сил к простейшему виду.
3. Геометрическое условие равновесия сходящихся сил. Аналитические условия равновесия сходящихся сил.
4. Теорема о равновесии трех непараллельных сил.
5. Теорема Вариньона о моменте равнодействующей плоской системы сходящихся сил.
6. Условия равновесия плоской системы параллельных сил.
7. Теорема об алгебраической сумме моментов сил пары относительно любой точки, лежащей в плоскости действия пары.
8. Аналитические условия равновесия произвольной плоской системы сил. Три формы условий равновесия произвольной плоской системы сил.
9. Плоская ферма. Условия жесткости и статической определимости фермы.
10. Способы определения усилий в стержнях плоской фермы.
11. Плоская ферма. Лемма о нулевых стержнях плоской фермы.
12. Трение скольжения. Законы трения скольжения.
13. Равновесие при наличии сил трения. Угол и конус трения.
14. Трение качения. Коэффициент трения качения.
15. Момент силы относительно точки. Алгебраическая величина момента силы. Свойства момента силы.
16. Момент силы как вектор. Момент пары сил как вектор.
17. Момент силы относительно оси.
18. Аналитические формулы для вычисления моментов силы относительно трех координатных осей.
19. Зависимость между моментами силы относительно оси и относительно центра, лежащего на этой оси.
20. Вычисление главного вектора и главного момента пространственной системы сил.
21. Частные случаи приведения пространственной системы сил: к паре, к равнодействующей, к динамическому винту и случай равновесия.
22. Аналитические условия равновесия произвольной пространственной системы сил.
23. Система сходящихся сил. Сложение сил геометрическим и аналитическим способом.
24. Условия равновесия пространственной системы параллельных сил.
25. Центр параллельных сил. Формулы для определения координат центра параллельных сил.
26. Способы задания движения точки. Траектория точки.
27. Скорость точки. Определение скорости точки при векторном способе задания её движения.
28. Координатный способ задания движения точки. Определение скорости точки при координатном способе задания её движения.
29. Вектор ускорения точки.
30. Определение ускорения точки при координатном способе задания её движения.
31. Касательное и нормальное ускорения точки. Полное ускорение точки.
32. Поступательное движение твёрдого тела. Свойства поступательного движения тела.
33. Вращение тела вокруг неподвижной оси. Уравнение вращательного движения тела. Угловая скорость и угловое ускорение тела.
34. Скорость и ускорение точки тела, вращающегося вокруг неподвижной оси.
35. Законы равномерного и равнопеременного вращения тела.
36. Векторы угловой скорости и углового ускорения тела.
37. Плоскопараллельное движение твёрдого тела. Уравнения движения плоской фигуры.
38. Теорема о скоростях точек плоской фигуры.

39. Теорема о проекциях скоростей двух точек плоской фигуры
40. Мгновенный центр скоростей. Теорема о существовании мгновенного центра скоростей
41. Частные случаи определения мгновенного центра скоростей
42. Определение скоростей точек плоской фигуры с помощью мгновенного центра скоростей
43. Определение ускорений точек плоской фигуры
44. Теорема о существовании мгновенного центра ускорений
45. Определение ускорений точек плоской фигуры с помощью мгновенного центра ускорений
46. Частные случаи определения мгновенного центра ускорений
47. Сложное движение точки. Теорема о сложении скоростей

Типовые задания для проведения письменного опроса

Вариант 1

Задание 1. Определить реакции в опорах. Выполнить проверку аналитическим способом
Исходные данные: $F = 10 \text{ кН}$, $P = 27 \text{ кН}$, $G = 8 \text{ кН}$, $q = 2 \text{ кН/м}$, $M = 30 \text{ кН·м}$, $l = 2,0 \text{ м}$, $\alpha = 15^\circ$.

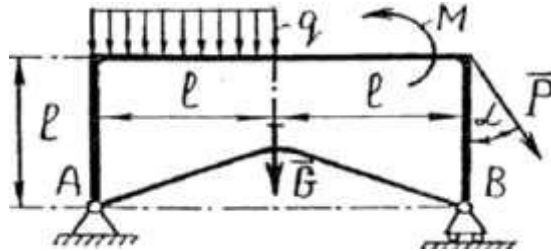

Задание 2 Кривошип O_1A вращается вокруг оси O_1 с постоянной угловой скоростью (ω). Для заданного положения механизма (при $AD=DB$) требуется:

- 1) Построить мгновенные центры скоростей шатунов AB и DE ;
- 2) Определить скорости точек A , B , D , E ;
- 3) Определить угловые скорости шатунов AB и DE и кривошипа O_2B ;
- 4) Определить ускорение точки B ;

Исходные данные: $\omega = 2,0 \text{ рад/с}$, $O_1D = 0,4 \text{ м}$, $AB = 2,0 \text{ м}$, $DE = 1,8 \text{ м}$, $O_2B = 0,6 \text{ м}$

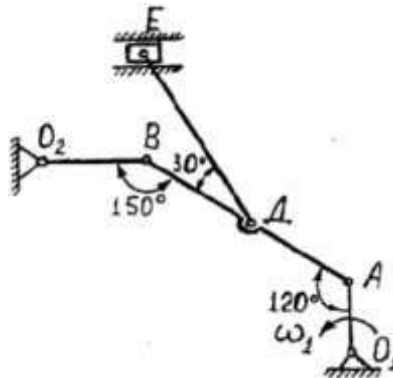

Задание 3 Механическая система, состоящая из груза 1, ступенчатого шкива 2 и однородного диска 3, движется из состояния покоя под действием сил тяжести тел. На груз 1 действует сила трения скольжения, на диск 3 - момент сопротивления M . Определить скорость груза 1 в момент времени, когда пройденный им путь станет $S=2 \text{ м}$

Исходные данные: $m = 0,5 \text{ кг}$, $m = 1,8 \text{ кг}$, $m = 1,0 \text{ кг}$, $r_2 = 0,1 \text{ м}$, $R = 1,0 \text{ м}$, $r_1 = 0,6 \text{ м}$, $r_3 = 0,1 \text{ м}$, $M = 16 \text{ Н·м}$, $f = 0,1$, $\alpha = 30^\circ$

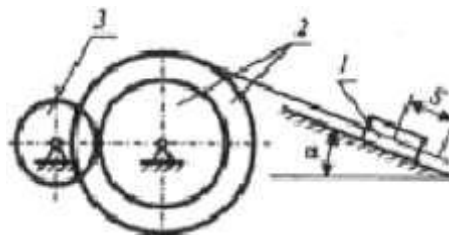

Вариант 2

Задание 1. Определить реакции в опорах. Выполнить проверку аналитическим способом
Исходные данные: $F = 12 \text{ кН}$, $P = 25 \text{ кН}$, $G = 9 \text{ кН}$, $q = 3 \text{ кН/м}$, $M = 32 \text{ кН·м}$, $l = 2,2 \text{ м}$, $\alpha = 30^\circ$.

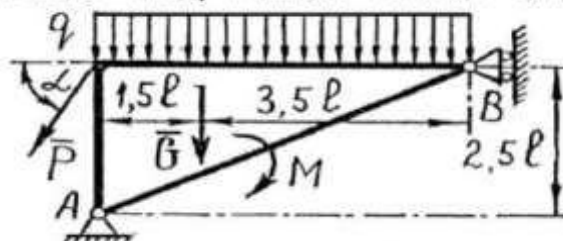

Задание 2 Кривошип O_1A вращается вокруг оси O_1c постоянной угловой скоростью ω . Для заданного положения механизма (при $AD=DE$) требуется:

- 1) Построить мгновенные центры скоростей шатунов AB и DE ;
- 2) Определить скорости точек A B D E ;
- 3) Определить угловые скорости шатунов AB и DE и кривошипа O_2B ;
- 4) Определить ускорение точки B

Исходные данные: $\omega = 2,4 \text{ рад/с}$, $O_1A = 0,5 \text{ м}$, $AB = 2,2 \text{ м}$, $DE = 1,9 \text{ м}$, $O_2B = 0,7 \text{ м}$

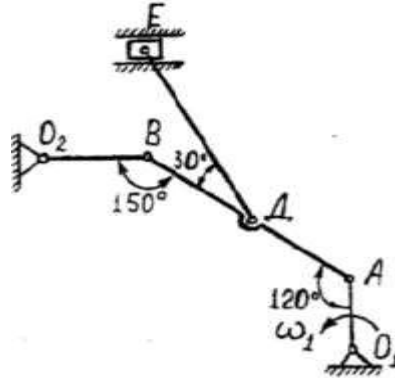

Задание 3 Механическая система, состоящая из груза 1, ступенчатого шкива 2 и однородного диска 3, движется из состояния покоя под действием сил тяжести тел. На груз 1 действует сила трения скольжения, на диск 3 - момент сопротивления M . Определить скорость груза 1 в момент времени, когда пройденный им путь станет $S=2 \text{ м}$

Исходные данные: $m = 0,6 \text{ кг}$, $m_1 = 1,9 \text{ кг}$, $m_2 = 1,1 \text{ кг}$, $r_1 = 0,15 \text{ м}$, $R = 1,15 \text{ м}$, $r_2 = 0,62 \text{ м}$, $r_3 = 0,15 \text{ м}$, $M = 17 \text{ Н·м}$, $f = 0,15$, $\alpha = 45^\circ$

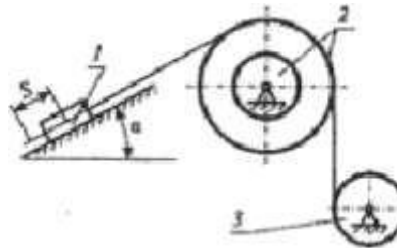

Вариант 3

Задание 1. Определить реакции в опорах. Выполнить проверку аналитическим способом

Исходные данные: $F = 14 \text{ кН}$, $P = 23 \text{ кН}$, $G = 10 \text{ кН}$, $q = 4 \text{ кН/м}$, $M = 28 \text{ кН·м}$, $l = 2,4 \text{ м}$, $\alpha = 45^\circ$.

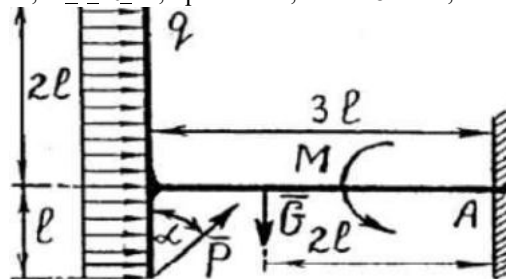

Задание 2 Кривошип O_1A вращается вокруг оси O_1c постоянной угловой скоростью ω . Для заданного положения механизма (при $AD=DE$) требуется:

- 1) Построить мгновенные центры скоростей шатунов AB и DE ;
- 2) Определить скорости точек A B D E ;
- 3) Определить угловые скорости шатунов AB и DE и кривошипа O_2B ;
- 4) Определить ускорение точки B

Исходные данные: $\omega = 2,6 \text{ рад/с}$, $O_1A = 0,6 \text{ м}$, $AB = 2,4 \text{ м}$, $DE = 2,0 \text{ м}$, $O_2B = 0,8 \text{ м}$

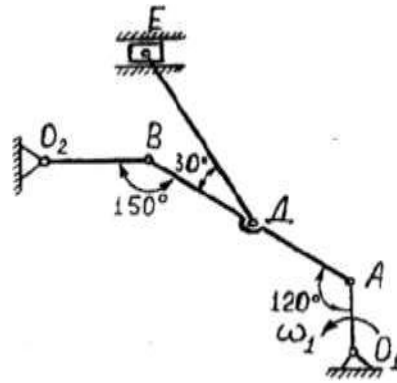

Задание 3. Механическая система, состоящая из груза 1, ступенчатого шкива 2 и однородного диска 3, движется из состояния покоя под действием сил тяжести тел. На груз 1 действует сила трения скольжения, на диск 3 - момент сопротивления M . Определить скорость груза 1 в момент времени, когда пройденный им путь станет $S=2\text{ м}$.

Исходные данные: $m = 0,7 \text{ кг}$, $m_2 = 2,0 \text{ кг}$, $m_3 = 1,2 \text{ кг}$, $r_2 = 0,2 \text{ м}$, $R = 1,2 \text{ м}$, $r_3 = 0,64 \text{ м}$, $r_4 = 0,2 \text{ м}$, $M = 18 \text{ Н·м}$, $f = 0,2$, $\alpha = 60^\circ$.

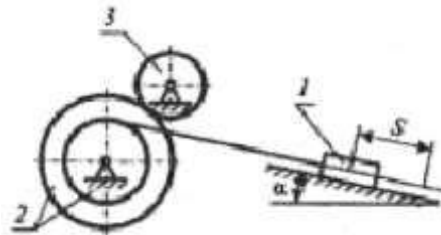

Вариант 4

Задание 1. Определить реакции в опорах. Выполнить проверку аналитическим способом.

Исходные данные: $F = 16 \text{ кН}$, $P = 21 \text{ кН}$, $G = 11 \text{ кН}$, $q = 5 \text{ кН/м}$, $M = 34 \text{ кН·м}$, $l = 2,8 \text{ м}$, $\alpha = 60^\circ$.

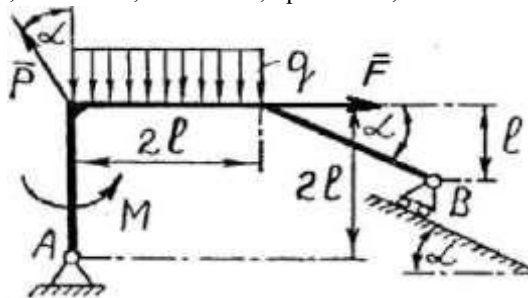

Задание 2. Кривошип O_1A вращается вокруг оси O_1C постоянной угловой скоростью ω . Для заданного положения механизма (при $AD=DB$) требуется:

- 1) Построить мгновенные центры скоростей шатунов AB и DE ;
- 2) Определить скорости точек A , B , D , E ;
- 3) Определить угловые скорости шатунов AB и DE и кривошипа OB ;
- 4) Определить ускорение точки B .

Исходные данные: $\omega = 2,8 \text{ рад/с}$, $O_1A = 0,7 \text{ м}$, $AB = 2,6 \text{ м}$, $DE = 2,1 \text{ м}$, $OB = 0,9 \text{ м}$.

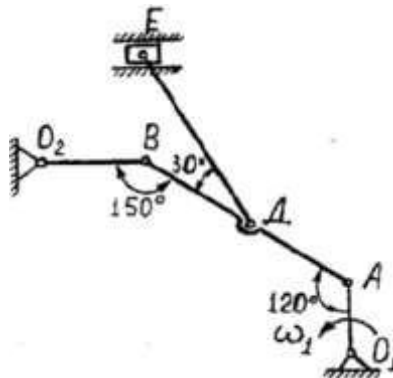

Задание 3. Механическая система, состоящая из груза 1, ступенчатого шкива 2 и однородного диска 3,

движется из состояния покоя под действием сил тяжести тел. На груз 1 действует сила трения скольжения, на диск 3 - момент сопротивления M . Определить скорость груза 1 в момент времени, когда пройденный им путь станет $S=2M$

Исходные данные: $m = 0,8 \text{ кг}$, $m = 2,1 \text{ кг}$, $m = 1,3 \text{ кг}$, $r_2 = 0,25 \text{ м}$, $R_2 = 1,25 \text{ м}$, $r_3 = 0,66 \text{ м}$, $r_3 = 0,25 \text{ м}$, $M = 19 \text{ Н·м}$, $f = 0,25$, $\alpha = 30^\circ$

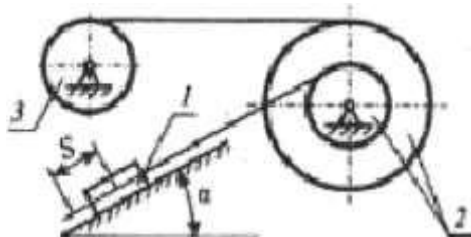

Вариант 5

Задание 1. Определить реакции в опорах. Выполнить проверку аналитическим способом. Исходные данные: $F = 18 \text{ кН}$, $P = 19 \text{ кН}$, $G = 12 \text{ кН}$, $q = 6 \text{ кН/м}$, $M = 26 \text{ кН·м}$, $l = 1,2 \text{ м}$, $\alpha = 75^\circ$.

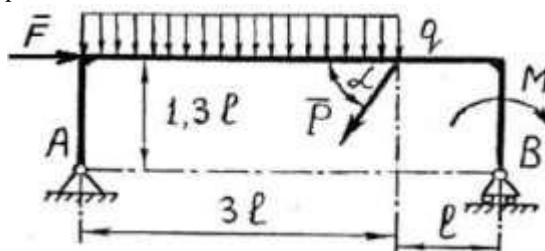

Задание 2. Кривошип O_1A вращается вокруг оси O_1 с постоянной угловой скоростью ω . Для заданного положения механизма (при $AD=DE$) требуется:

- 1) Построить мгновенные центры скоростей шатунов AB и DE ;
- 2) Определить скорости точек A , B , D , E ;
- 3) Определить угловые скорости шатунов AB и DE и кривошипа OB ;
- 4) Определить ускорение точки B .

Исходные данные: $\omega = 3,0 \text{ рад/с}$, $OD = 0,8 \text{ м}$, $AB = 2,8 \text{ м}$, $DE = 2,2 \text{ м}$, $OB = 1,0 \text{ м}$

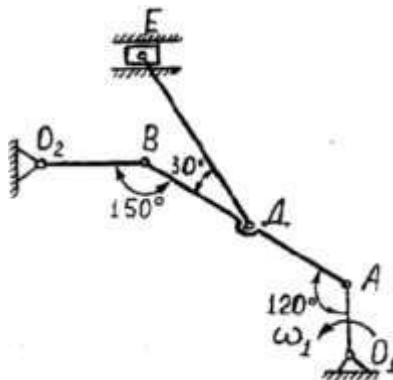

Задание 3. Механическая система, состоящая из груза 1, ступенчатого шкива 2 и однородного диска 3, движется из состояния покоя под действием сил тяжести тел. На груз 1 действует сила трения скольжения, на диск 3 - момент сопротивления M . Определить скорость груза 1 в момент времени, когда пройденный им путь станет $S=2M$

Исходные данные: $m = 0,9 \text{ кг}$, $m = 2,2 \text{ кг}$, $m = 1,4 \text{ кг}$, $r_2 = 0,3 \text{ м}$, $R_2 = 1,3 \text{ м}$, $r_3 = 0,68 \text{ м}$, $r_3 = 0,3 \text{ м}$, $M = 20 \text{ Н·м}$, $f = 0,3$, $\alpha = 45^\circ$

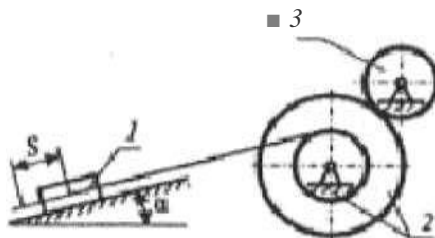

Вариант 6

Задание 1. Определить реакции в опорах. Выполнить проверку аналитическим способом

Исходные данные: $F = 20 \text{ кН}$, $P = 17 \text{ кН}$, $G = 13 \text{ кН}$, $q = 7 \text{ кН/м}$, $M = 36 \text{ кН·м}$, $l = 1,4 \text{ м}$, $\alpha = 15^\circ$.

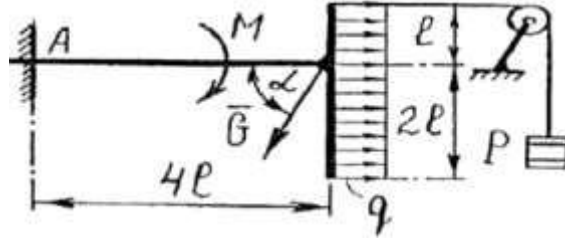

Задание 2. Кривошип O_1A вращается вокруг оси O_1 с постоянной угловой скоростью ω_1 . Для заданного положения механизма (при $AD=DE$) требуется:

- 1) Построить мгновенные центры скоростей шатунов AB и DE ;
- 2) Определить скорости точек A , B , D , E ;
- 3) Определить угловые скорости шатунов AB и DE и кривошипа O_2B ;
- 4) Определить ускорение точки B .

Исходные данные: $\omega_1 = 3,2 \text{ рад/с}$, $O_1A = 0,9 \text{ м}$, $AB = 3,0 \text{ м}$, $DE = 2,3 \text{ м}$, $O_2B = 1,1 \text{ м}$

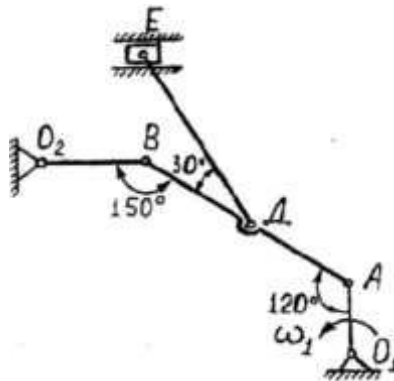

Задание 3. Механическая система, состоящая из груза 1, ступенчатого шкива 2 и однородного диска 3, движется из состояния покоя под действием сил тяжести тел. На груз 1 действует сила трения скольжения, на диск 3 - момент сопротивления M . Определить скорость груза 1 в момент времени, когда пройденный им путь станет $S=2 \text{ м}$.

Исходные данные: $m = 1,0 \text{ кг}$, $m_2 = 2,3 \text{ кг}$, $m_3 = 1,5 \text{ кг}$, $r_2 = 0,35 \text{ м}$, $R = 1,35 \text{ м}$, $r_3 = 0,7 \text{ м}$, $r_3 = 0,35 \text{ м}$, $M = 21 \text{ Н·м}$, $f = 0,1$, $\alpha = 60^\circ$

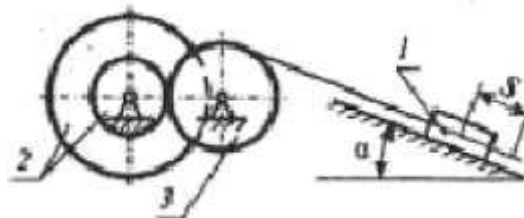

Типовые задания для тестирования

ПК-9

ЗНАТЬ:

1. Что такое абсолютно твердое тело?
Ответ: расстояние между любыми двумя точками которого при любых условиях нагружения остается постоянным
2. Главный момент внутренних сил, действующих на систему материальных точек, равен нулю. Следствием какого закона является это утверждение?
Ответ: закон о равенстве действия и противодействия
3. Чем равна алгебраическая величина момента силы относительно оси?
Ответ: проекции вектора-момента силы относительно любого центра, принадлежащего оси, на данную ось
4. Чем характеризуется состояние равновесия системы?
Ответ: все ее точки имеют скорости и ускорения относительно заданной системы отсчета, равные нулю
5. Центр масс механической системы движется как материальная точка, масса которой равна массе всей системы. Какие силы приложены к механической системе?
Ответ: только внешние силы
6. Что такое центр тяжести тела?
Ответ: точка, в которой приложена равнодействующая параллельных сил тяжести
7. Что называется главным вектором системы сил?
Ответ: геометрическая сумма всех действующих сил
8. Чем равна сила трения?
Ответ: $F = fN$
9. Что такое плечо пары сил?
Ответ: кратчайшее расстояние между линиями действия сил
10. Что называется силой реакции связи?
Ответ: сила, с которой данная связь действует на тело, препятствуя его перемещению
11. Материальная точка - это:
Ответ: условно принятое тело, размерами которого можно пренебречь, по сравнению с расстоянием на котором оно находится
12. Равнодействующая сила - это:
Ответ: такая сила, которое оказывает на тело такое же действие, как и все силы, действующие на тело вместе взятые.
13. Уравновешивающая сила равна:
Ответ: по величине равнодействующей силе, лежит с ней на одной ЛДС, но направлена в противоположную сторону.
14. По формуле $F_{\text{рез}} = F_1 \cos \alpha + F_2 \cos \beta$ и определяют:
Ответ: величину равнодействующей силы, от двух сил действующих из одной точки на одно тело.
15. Тела, ограничивающие перемещение других тел, называют:
Ответ: связями.
16. На рисунке представлен данный вид связи:

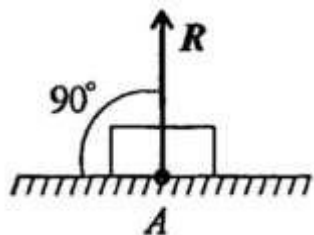

Ответ в виде гладкой поверхности

17. При условии, что $F_1 = -F_4$, $F_2 = -F_5$, $F_3 = -F_6$, эти силы системы можно убрать, не нарушая механического состояния тела:

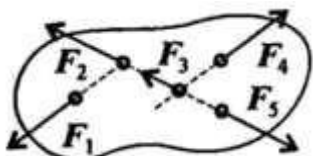

Ответ F_1 и F_4

18. Плоской системой сходящихся сил называется:

Ответ система сил, действующих на одно тело, ЛДС которых имеют одну общую точку.

19. Определение равнодействующей в плоской системе сходящихся сил графическим способом заключается в построении:

Ответ силового многоугольника

20. Выражение для расчета проекции силы F на ось Oy для рисунка:

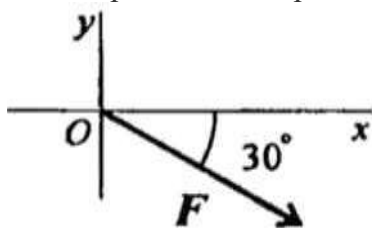

Ответ $F_y = -F \sin 30^\circ$

УМЕТЬ

1. Пара сил оказывает на тело:

Ответ: вращающее действие

2. Моментом силы относительно точки называется:

Ответ произведение силы на плечо

3. Единицей измерения момента является:

Ответ $1 \text{ Н} \cdot \text{м}$

4. Определите для рисунка, чему будет равен момент пары сил:

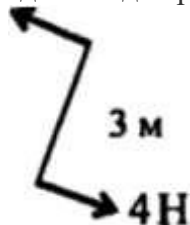

Ответ 12 Нм

5. Единицей измерения сосредоточенной силы является:

Ответ Н

6. Единицей измерения распределённой силы является:

Ответ Н/м

7. Опора допускает поворот вокруг шарнира и перемещение вдоль опорной поверхности. Реакция направлена перпендикулярно опорной поверхности. **Ответ** шарнирно-подвижная опора

8. Опора допускает поворот вокруг шарнира и может быть заменена двумя составляющими силы вдоль осей координат:

Ответ шарнирно-неподвижная опора

9. Опора не допускает поворот вокруг шарнира и может быть заменена двумя составляющими силы вдоль осей координат:

Ответ заделка

10. Пространственная система сил — это:

Ответ система сил, линии действия которых не лежат в одной плоскости.

11. Центр тяжести параллелепипеда находится:

Ответ на пересечении диагоналей фигуры

12. Центр тяжести конуса находится:

Ответ на 1/3 высоты от основания фигуры

13. Реакции опор R_A и R_B в данной балке:

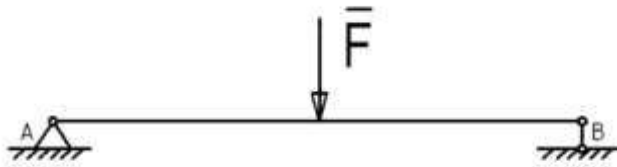

Ответ численно равны и равны по модулю

14. Статика - это раздел теоретической и прикладной механики, который изучает:

Ответ общие законы равновесия материальных точек и твердых тел и их взаимодействия.

15. Сила - это:

Ответ векторная величина, характеризующая механическое взаимодействие тел между собой

16. Система сил - это:

Ответ совокупность всех векторных величин, действующих на одно тело.

17. F_s - это обозначение:

Ответ равнодействующей силы

18. Величину равнодействующей силы от двух сил действующих из одной точки на одно тело определяют по формуле:

$$\sqrt{F_1^2 + F_2^2 + 2 \cdot F_1 \cdot F_2 \cdot \cos \alpha}$$

Ответ

19. Для плоской однородной пластинки, изображенной на рисунке, координаты центра тяжести

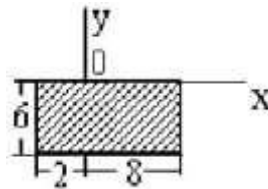

при заданной системе координат - это ...

Ответ: $x_c = 3$, $y_c = -3$

20. По ребрам прямоугольного параллелепипеда направлены силы F_1 и F_2 и

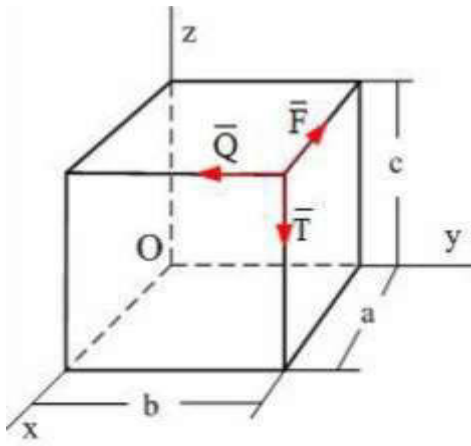

Момент силы относительно оси OY равен..

Ответ Ta

ВЛАДЕТЬ

1. Единицей измерения напряжения является: **Ответ** $1 Н/мм^2$

2. Буквой σ обозначают:

Ответ нормальное напряжение

3. Буквой τ обозначают:

Ответ: касательное напряжение

4. Точка А является точкой с гибкой связью на рисунке...

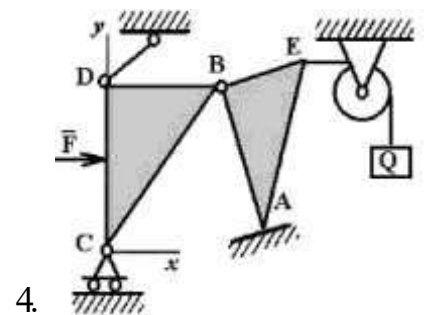
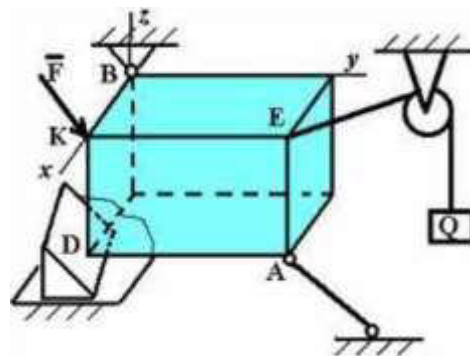
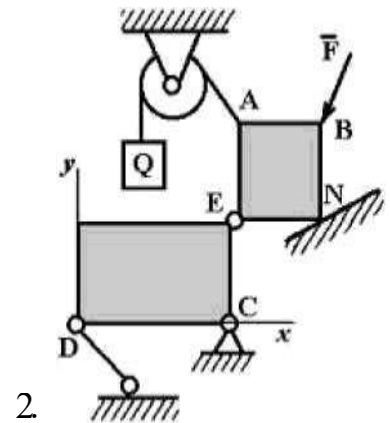
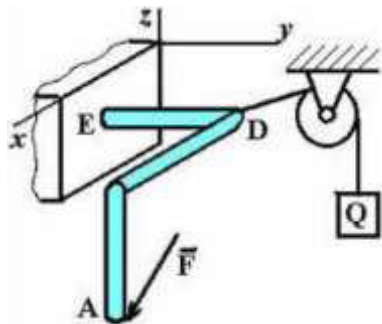

Ответ: 2

5. Точка А является точкой с идеально гладкой опорой на рисунке.

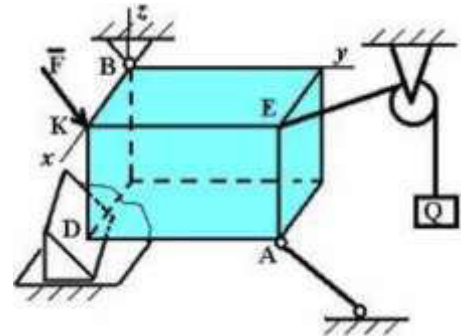
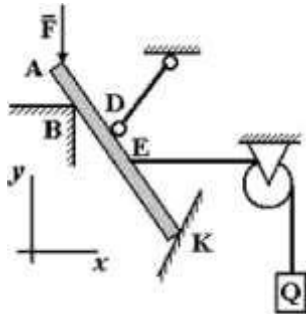
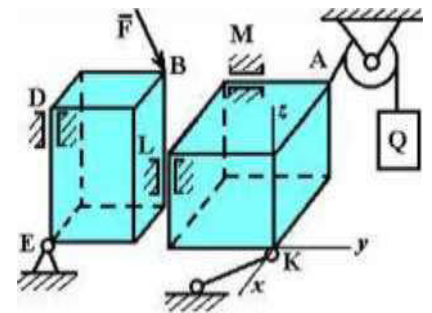
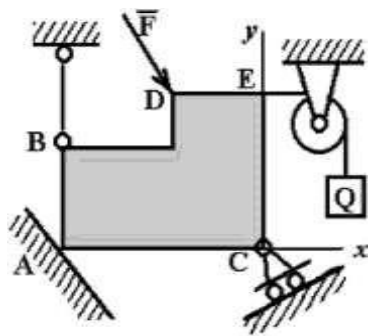

Ответ: 1

6. Точка В является соединительным шарниром на рисунке...

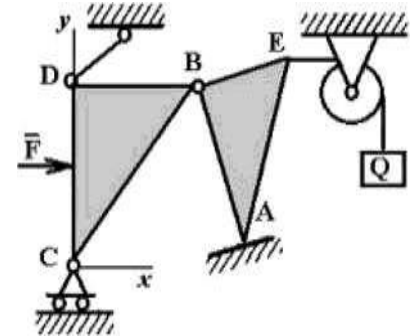
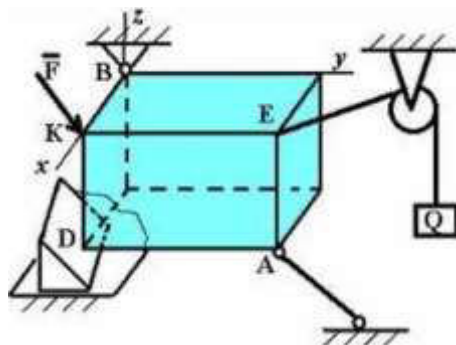
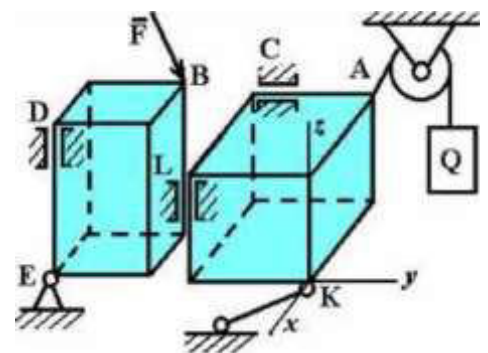
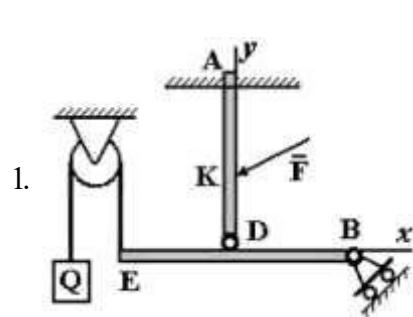

Ответ: 4

7. Точка А является точкой с невесомым стержнем на рисунке.

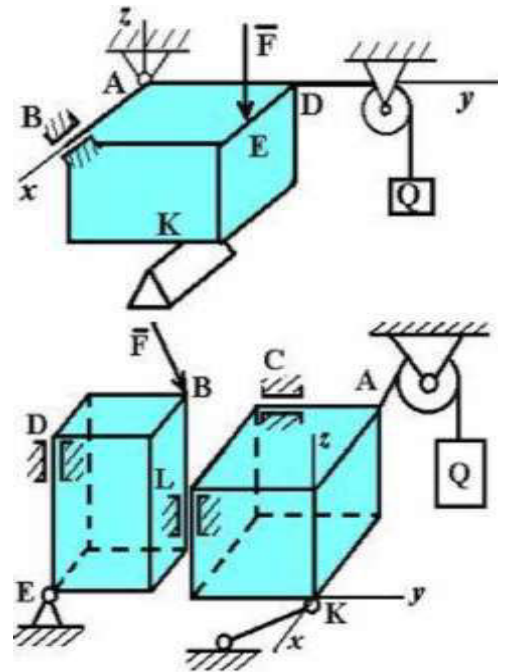
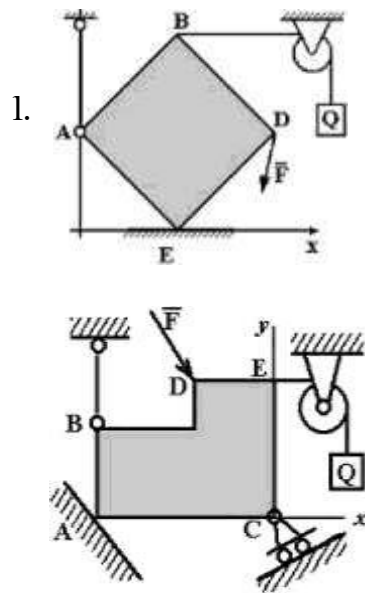

Ответ: 1

8. Точка В является точкой с опорой на ребро на рисунке...

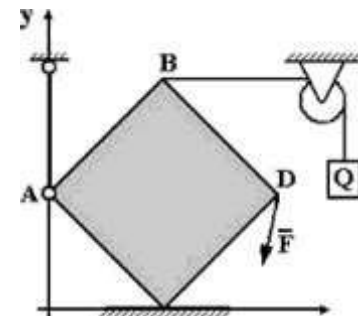
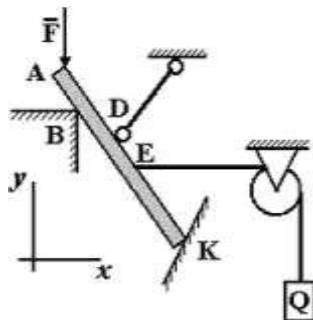
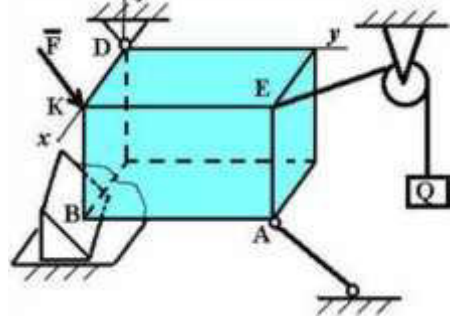
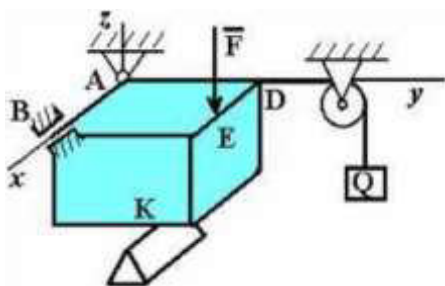

Ответ: 2

9. При освобождении объекта равновесия от связей реакции опор имеют различное количество неизвестных составляющих. Если опорой является идеально гладкая опора, то количество составляющих реакции связи равно.

Ответ единице

10. При освобождении объекта равновесия от связей реакции опор имеют различное количество неизвестных составляющих. Если опорой является невесомая нерастяжимая гибкая связь, то количество составляющих реакции связи равно.

Ответ единице

11. При освобождении объекта равновесия от связей, реакции опор имеют различное количество неизвестных составляющих. Если опорой является цилиндрический

шарнир, то количество составляющих реакции связи для пространственной задачи равно...

Ответ двум

12. При освобождении объекта равновесия от связей реакции опор имеют различное количество неизвестных составляющих. Если опорой является жесткая заделка для плоской задачи, то количество составляющих реакции связи равно.

Ответ трем

13. При освобождении объекта равновесия от связей реакции опор имеют различное количество неизвестных составляющих. Если опорой является жесткая заделка в пространственной задаче, то количество составляющих реакции связи равно.

Ответ шести

14. При освобождении объекта равновесия от связей реакции опор имеют различное количество неизвестных составляющих. Если опорой является сферический шарнир для пространственной задачи, то количество составляющих реакции связи равно.

Ответ трем

15. При освобождении объекта равновесия от связей реакции опор имеют различное количество неизвестных составляющих. Если опорой является шарнирно подвижная опора, то количество составляющих реакции связи равно.

Ответ единице

16.

Задана плоская конструкция, состоящая из двух частей

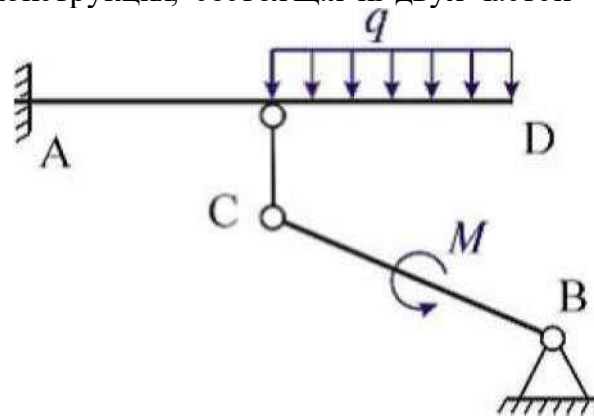

Связями, наложенными на конструкцию являются

Ответ стержень с шарнирами на концах; жесткая заделка; шарнирно-неподвижная опора

17. На рисунке изображено тело, изображена шарнирно-подвижная опора:

находящееся в равновесии. В какой точке

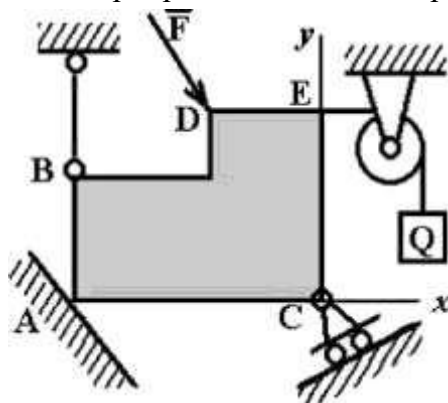

Ответ: С

18. На рисунке изображено тело,

находящееся в равновесии. В какой точке

изображена гибкая связь:

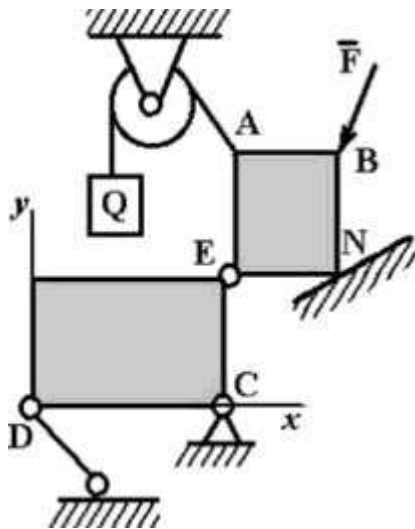

Ответ: А

19. На рисунке изображено тело, находящееся в равновесии. В какой точке изображена опора на ребро:

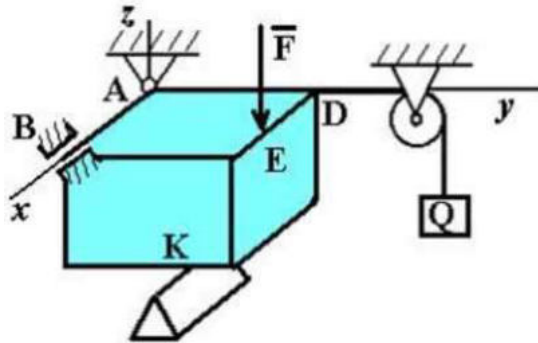

Ответ: К

20. На рисунке изображено тело, находящееся в равновесии. В какой точке изображена жесткая заделка:

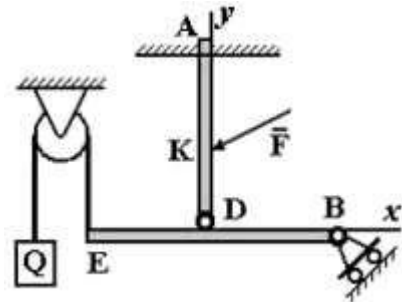

Ответ: А

ПК-10
ЗНАТЬ

1. При освобождении объекта равновесия от связей реакции опор имеют различное количество неизвестных составляющих. Если опорой является жесткая заделка для плоской задачи, чему равно количество составляющих реакции связи?

Ответ: трем

2. Стержень АВ длиной 0,2 м вращается с угловой скоростью 2 рад/с вокруг оси шарнира А. Момент инерции стержня относительно оси вращения равен 8 кг·м². После удара концом В о неподвижное препятствие стержень останавливается. Чему равен импульс ударной реакции?



Ответ: 80 Н·с

3. Чему равен коэффициент восстановления при ударе?

Ответ: отношению скорости после удара к скорости до удара

4. При прямом ударе материальной точки по неподвижной преграде скорость до удара $v_1 = 20$ (м/с). Если коэффициент восстановления при ударе равен $k = 0,7$, чему равна скорость точки после удара

Ответ: 14 м/с

5. На рисунке показаны скорости тел до (v_1, v_2) и после (u_1, u_2) упругого соударения.



Чему равен коэффициент восстановления при ударе этих тел?

Ответ: 2/3

6. Груз массой m опускается вниз и приводит во вращение барабан посредством нити, намотанной на него. К барабану приложен момент трения M

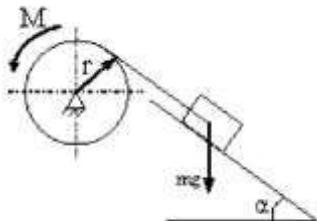

Чему равна сумма элементарных работ всех сил, приложенных к механизму?

Ответ: $mg^*a^3S - M\Delta\varphi$

7. Чему равно число степеней свободы данной системы

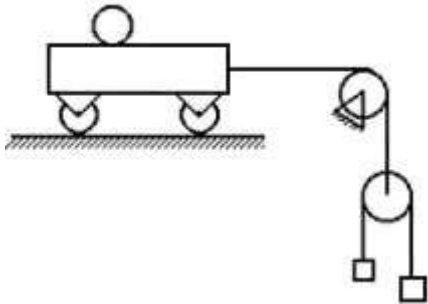

Ответ: трем

8. Однородный стержень CD массой m вращается вокруг неподвижной горизонтальной оси Ax, перпендикулярной стержню с постоянной угловой скоростью ω . Размеры заданы на чертеже, массой вала можно пренебречь.

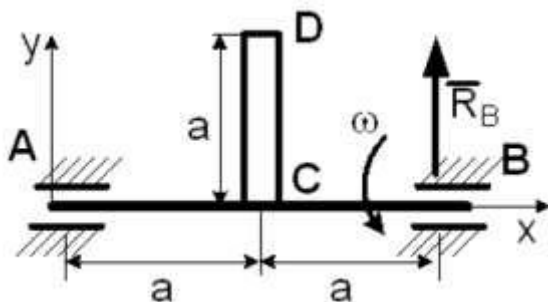

Чему равна полная реакция подшипника в точке В?

$$R_B = \frac{m}{2} \left(g - \frac{\omega^2 a}{2} \right)$$

Ответ:

9. Однородная пластина в виде прямоугольного треугольника расположена в плоскости xOy.

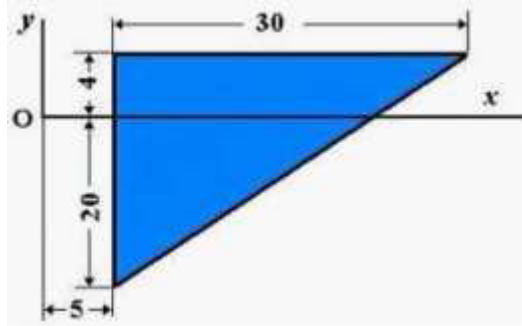

Чему равна координата центра тяжести?

Ответ: 15

10. Однородный прямоугольный параллелепипед расположен так, как указано на рисунке.

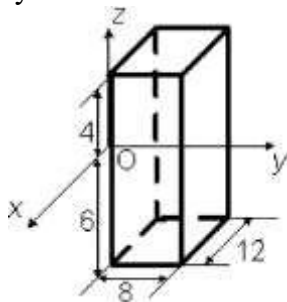

Чему равна координата zc

Ответ: -1

11. На рисунке изображено тело, находящееся в равновесии. В какой точке изображена опора на ребро:

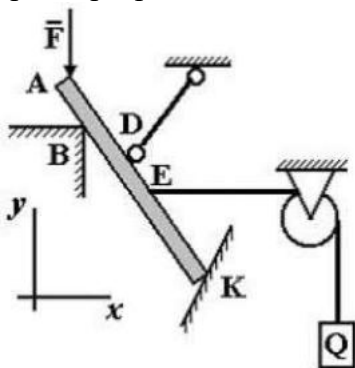

Ответ: B

12. На рисунке представлено условное изображение опоры тела А название которой..

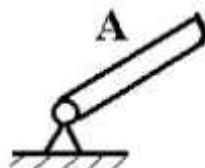

Ответ: шарнирно-неподвижная опора



13. На рисунке представлена связь для тела A название которой..

Ответ: жесткая заделка

14. На рисунке представлено условное изображение опоры тела A название

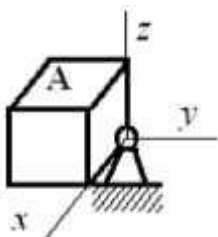

которой..

Ответ: сферический шарнир

15. На рисунке представлено условное изображение опоры тела A название которой..

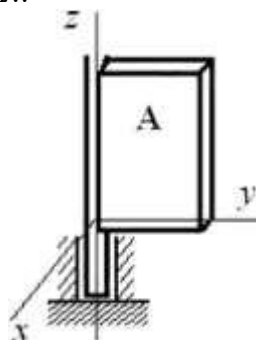

Ответ: опорный подшипник

16. На рисунке представлено условное изображение связи тела A название которой..

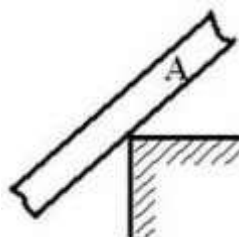

Ответ: жесткое ребро

17. Момент силы F относительно оси O равен..

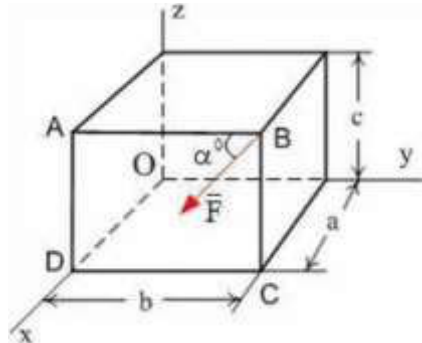

Ответ: $F \cdot a \cdot \cos \alpha$

18. Тело весом $G=30$ (Н) удерживается в равновесии на шероховатой наклонной плоскости с углом наклона $\alpha = 60$ (коэффициент трения скольжения $f=0,4$) силой S (Н).

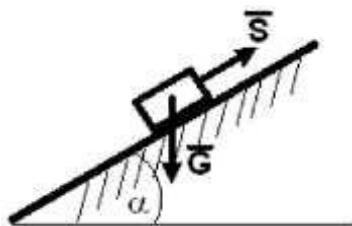

Минимальное значение силы S удерживающее тело от перемещения вниз по наклонной плоскости равно ...

Ответ: 19,8

19. Связь - это:

Ответ тело, которое препятствует движению других тел.

20. На рисунке представлен данный вид связи

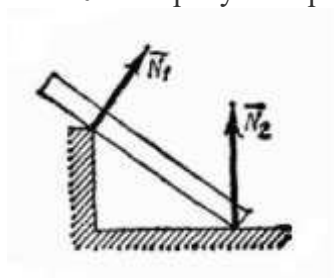

Ответ в виде ребра двухгранного угла

УМЕТЬ

1. Тело весом $G=10$ (Н) удерживается в равновесии на шероховатой наклонной плоскости с углом наклона $\alpha = 30$ (коэффициент трения скольжения $f=0,2$) силой 8 (Н).

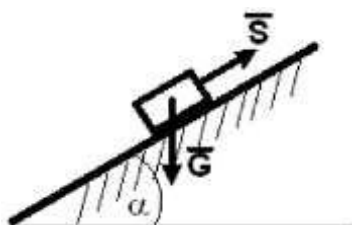

Минимальное значение силы S удерживающее тело от перемещения вниз по наклонной плоскости равно .

Ответ: 3,3

2. Сила \vec{F} лежит в плоскости ABCD и приложена в точке B

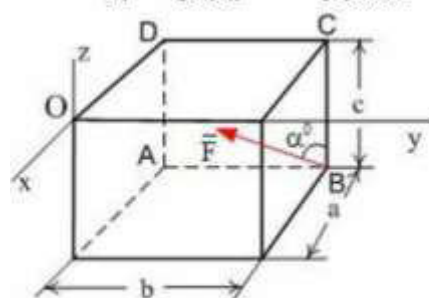

Момент силы \vec{F} относительно оси OY равен...

Ответ: $F \cdot a \cdot \cos \alpha$

3. По ребрам прямоугольного параллелепипеда направлены силы и

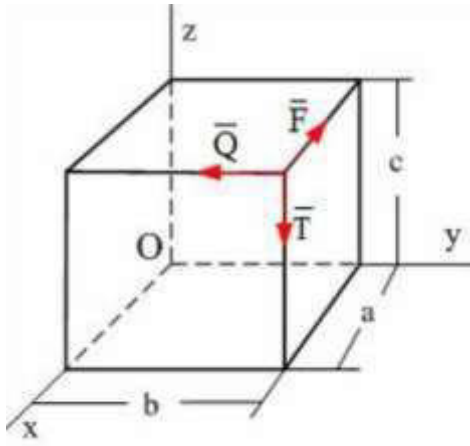

Момент силы? относительно оси OZ равен..

Ответ Fb

4. При условии, что $F = -F_2I$, $F_3 = -F_5I$, $F_4 \perp -F_2I$, эти силы системы можно убрать, не нарушая механического состояния тела:

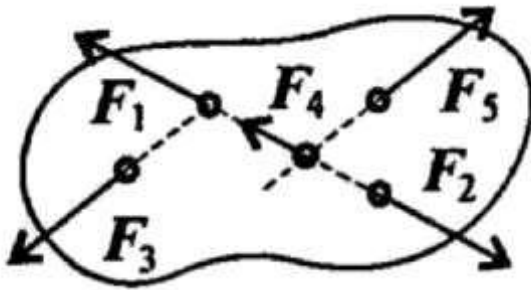

Ответ F_1 и F_2

5. Если определённая равнодействующая сила при графическом сложении векторов в плоской системе сходящихся сил, оказалась равна нулю то это будет означать: **Ответ** что данное тело не движется.

6. Выражение для расчета проекции силы F на ось Ox для рисунка:

y

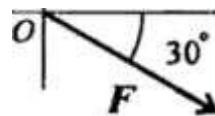

Ответ $F_x = F \sin 60^\circ$

7. Определите для рисунка, чему будет равен момент пары сил на пересечении медиан фигуры

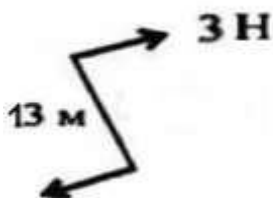

Ответ -39 Нм

8. Центр тяжести у ромба находится:

Ответ на пересечении диагоналей фигуры

9. Деформация - это:

Ответ изменение формы и размеров тела

10. Способность материала не разрушаться под приложенной нагрузкой - это: **Ответ** *прочность*

11. Способность материала незначительно деформироваться под приложенной нагрузкой - это:

Ответ *жёсткость*

12. Способность материала под приложенной нагрузкой сохранять первоначальную форму упругого равновесия - это:

Ответ *устойчивость*

13. Позволяет определить величину внутреннего силового фактора в сечении, но не дает возможности установить закон распределения внутренних сил по сечению

Ответ *метод сечений*

14. Сила F лежит в плоскости ABCD и приложена в точке B

15. Сила F лежит в плоскости ABCD и приложена в точке D.

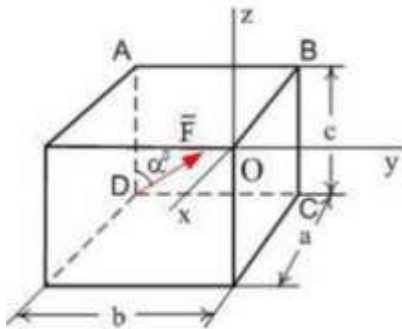

Момент силы \vec{F} относительно оси OZ равен...

Ответ: $-F \cdot a \cdot \sin \alpha$

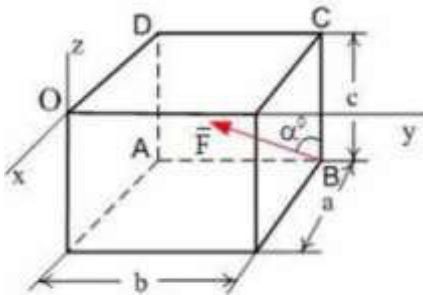

Момент силы \vec{F} относительно оси OZ равен...

Ответ: $F \cdot a \cdot \sin \alpha$

16. Сила F лежит в плоскости ABCD и приложена в точке A

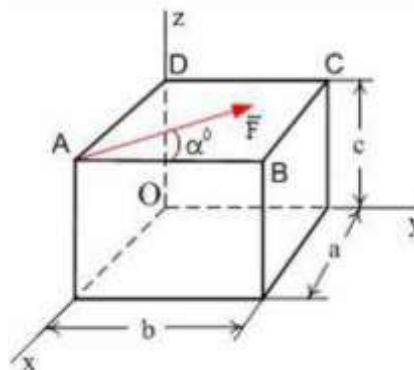

Момент силы ? относительно оси GY равен..

Ответ: $'c \cdot s \cdot m$

17. Координата Y центра тяжести линейного профиля, представленного на рисунке

равна

Ответ: 4,8

18. Для плоской однородной пластинки, изображенной на рисунке, координаты центра тяжести

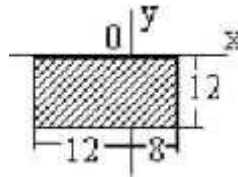

при заданной системе координат - это ...

Ответ: $x_c = -2$, $y_c = -6$

19. Координата u_c центра тяжести неправильной пирамиды, представленной на рисунке,

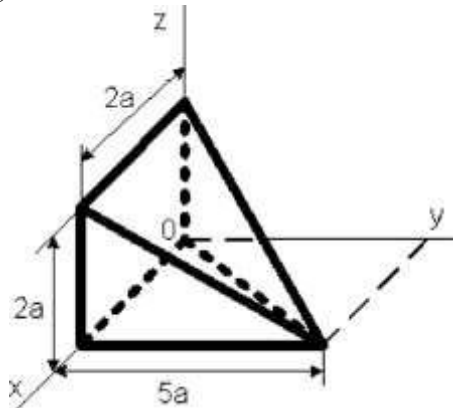

равна

5a

Ответ: 4

20. Тело M прикреплено к жесткому невесомому стержню, закреплен сферическим шарниром в точке O и может вращаться

длиной l, который вокруг этой точки

Уравнение связи имеет вид $x^2 + y^2 - z^2 = 0$

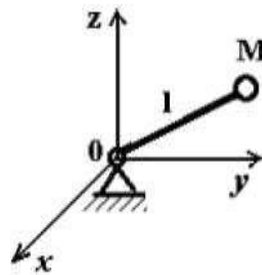

Укажите характеристики связей данного тела.

Ответ: стационарные, голономные (геометрические), удерживающие

ВЛАДЕТЬ

1. Если в центре приведения Оглавный вектор системы сил $\vec{R} = 10\vec{i} - 3\vec{j} + 1\vec{k}$ (Н), а главный момент системы сил $\vec{M}_O = 10\vec{i} - 3\vec{j} + 1\vec{k}$ (Нм), то момент динамы (наименьший главный момент) равен $M = \dots$ (Нм)

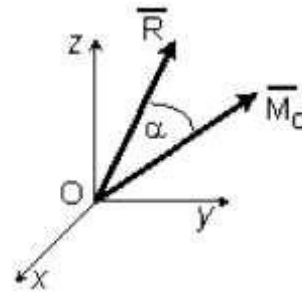

(наименьший главный момент) равен $M = \dots$ (Нм)

Ответ: 2

2. Если в центре приведения Оглавный вектор системы сил $\vec{F} = 0\vec{i} - 3\vec{k}$ (Н), а главный момент системы сил $\vec{M}_O = 10\vec{i} - 3\vec{j} + 1\vec{k}$ (Нм), то момент динамы (наименьший главный момент) равен $M = \dots$ (Нм)

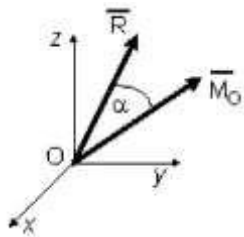

то момент динамы (наименьший главный момент) равен $M = \dots$ (Нм)

Ответ: 2

3. К вершинам куба, со стороной равной a , приложены шесть сил $F_1 = F_2 = F_3 = F_4 = F_5 = F_6 = F$.

сил

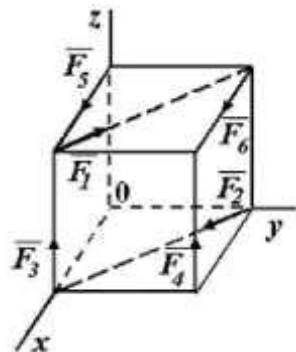

Сумма моментов всех сил системы относительно оси Oz равна.

Ответ: $-Fa$

4. К вершинам куба, со стороной равной a , приложены шесть сил $F_1 = F_2 = F_3 = F_4 = F_5 = F_6 = F$.

сил

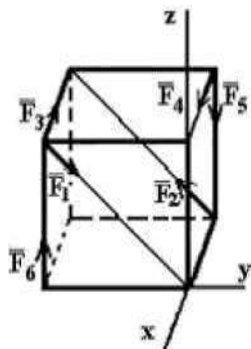

Сумма моментов всех сил системы относительно оси Ox равна..

Ответ: $-Fa$

5. К вершинам куба, со стороной равной a , приложены шесть сил $F_1 = F_2 = F_3 = F_4 = F_5 = F_6 = F$.

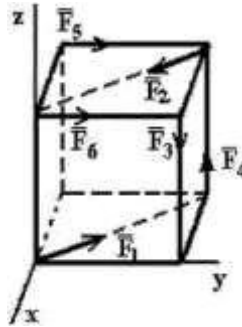

Сумма моментов всех сил системы относительно оси GZ равна.
 Ответ: $-Fa$

6. К вершинам куба, со стороной равной a , приложены шесть сил $F_1 = F_2 = F_3 = F_4 = F_5 = F_6 = F$.

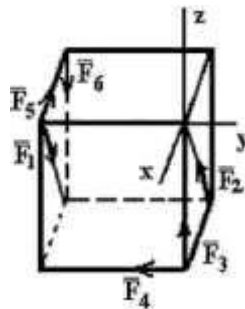

Сумма моментов всех сил системы относительно оси Gy равна.
 Ответ: $-Fa$

7. К вершинам куба, со стороной равной a , приложены шесть сил $F_1 = F_2 = F_3 = F_4 = F_5 = F_6 = F$.

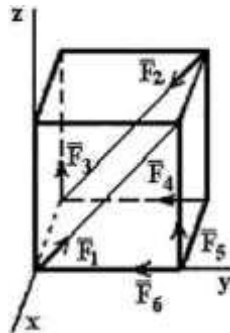

Сумма моментов всех сил системы относительно оси Gx равна.
 Ответ: Fa

8. Вдоль ребер единичного куба направлены три силы $F_1 = M$ (Н), $F_2 = F_3 = 1$ (Н).

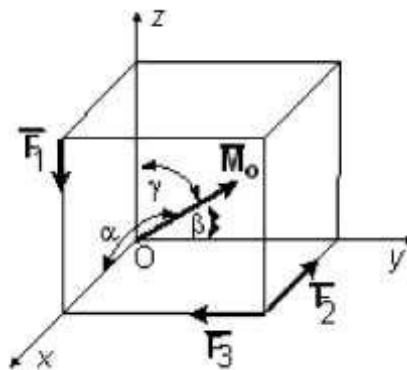

Угол, который образует главный момент данной системы сил с осью Oy равен $\theta = \arccos$

Ответ: 1

9. Вдоль ребер единичного куба направлены три силы $F_1 = 2 \text{ (Н)}$, $F_2 = F_3 = 1 \text{ (Н)}$.

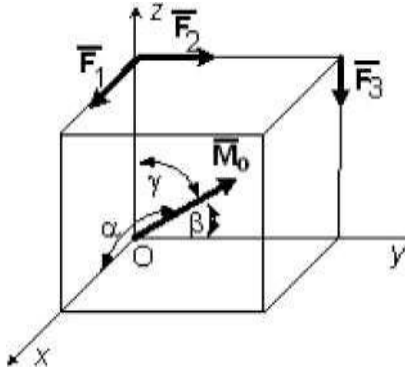

Угол, который образует главный момент данной системы сил с осью Ox равен $\alpha = \arccos$

$$-\frac{\sqrt{6}}{3}$$

Ответ:

10.

Дана плоская система сил, две из которых образуют пару и показаны в виде момента. Расстояние между линиями координатной сетки 1 м , $p = 2 \text{ Н}$, $M = 4 \text{ Нм}$

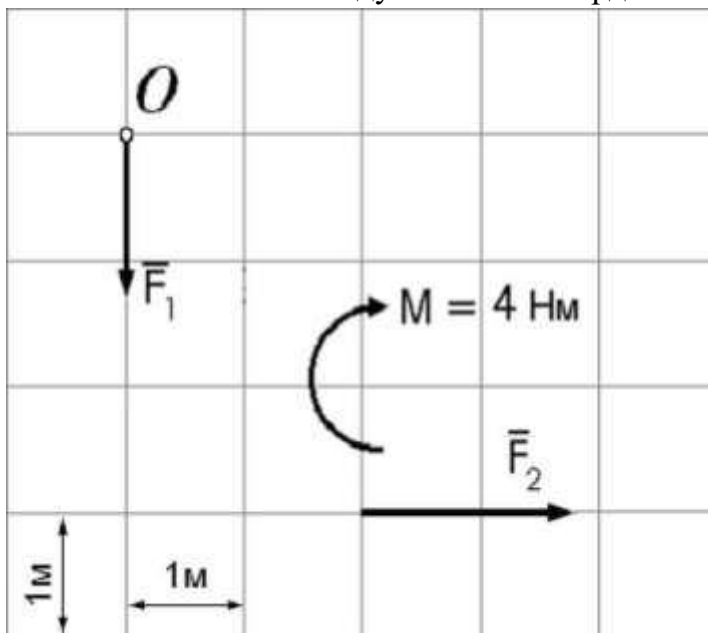

Главный момент данной системы сил относительно точки O равен

Ответ: $+8 \text{ Нм}$

11. Однородный прямоугольный параллелепипед расположен так, как указано на рисунке.

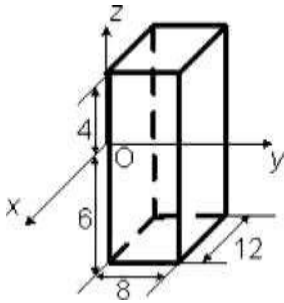

Координата u с

Ответ: 4

12. Однородная пластина в виде прямоугольного треугольника расположена в плоскости xOy .

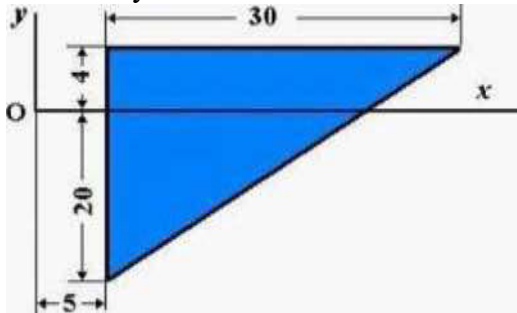

Координата z ; с центра тяжести равна ...

Ответ: 15 13.

Для определения координат центра тяжести дуг окружности радиуса R с центральным углом 2α представлены четыре системы координат.

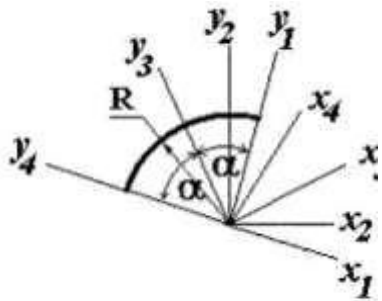

система осей...

Наиболее оптимальным вариантом является

Ответ: $x_3 O_3$

14. Число степеней свободы данной системы

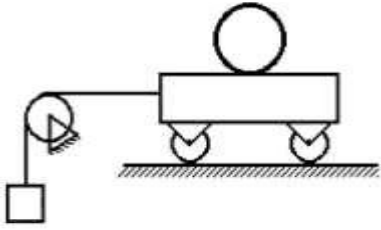

равно..

Ответ: *двум*

15. Число степеней свободы данной системы

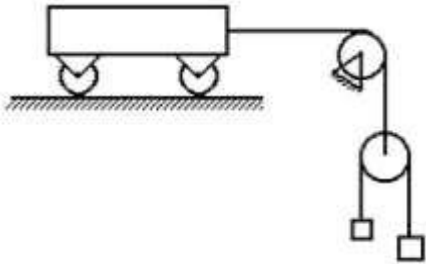

равно.

Ответ: *двум*

16. Число степеней свободы данной системы

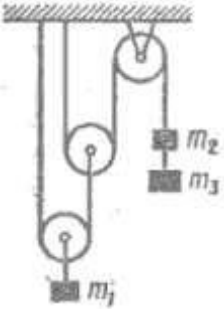

равно.

Ответ: *единице*

17. Число степеней свободы данной системы

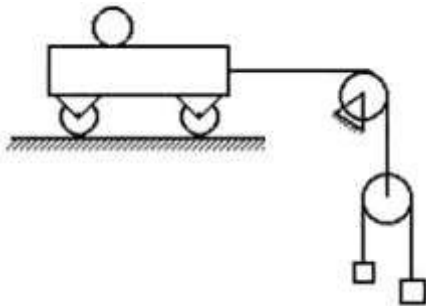

равно.

Ответ: *трём*

18. Число степеней свободы данной системы

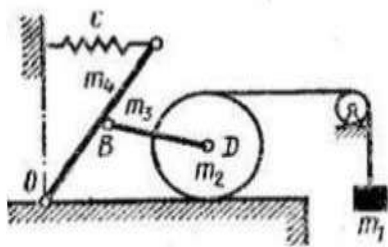

равно...

l

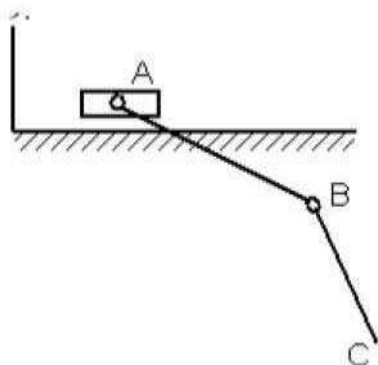

равно...

Ответ: двум

19.

В механизме, изображенном на рисунке, соединение стержней - шарнирное, проскальзывание нитей и катков отсутствует, движение грузов - прямолинейное. Число степеней свободы механизма равно ..

Ответ: *три* 20. По ребрам прямоугольного параллелепипеда направлены силы, и момент сил относительно оси OX равен ..

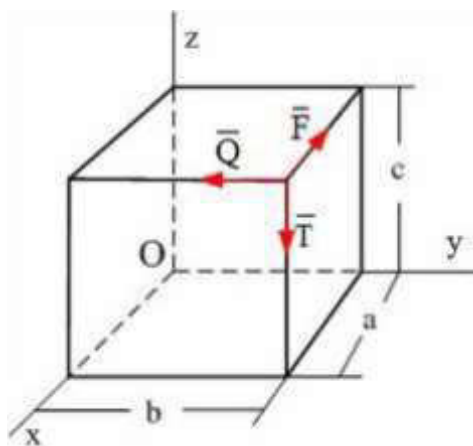

Ответ *Q*

