

Министерство образования и науки Астраханской области
Государственное автономное образовательное учреждение
Астраханской области высшего образования
«Астраханский государственный архитектурно-строительный
университет»
(ГАОУ АО ВО «АГАСУ»)



УТВЕРЖДАЮ

Первый проректор

/ И.Ю. Петрова /

(подпись)

И. О. Ф.

апреля 2019 г.

РАБОЧАЯ ПРОГРАММА ДИСЦИПЛИНЫ

Наименование дисциплины

Компьютерная графика

(указывается наименование в соответствии с учебным планом)

По направлению подготовки

08.03.01 «Строительство»

(указывается наименование направления подготовки в соответствии с ФГОС)

Направленность (профиль)

«Экспертиза и управление недвижимостью»

(указывается наименование профиля в соответствии с ОПОП)

Кафедра

«Архитектура, дизайн, реставрация»

Квалификация выпускника *бакалавр*

Разработчик:

Ст. преподаватель

(занимаемая должность,
учёная степень и учёное звание)



/А.А.Васильева/

(подпись)

И. О. Ф.

Рабочая программа рассмотрена и утверждена на заседании кафедры «Архитектура, дизайн, реставрация» протокол №9 от 17.04.2019г.

Заведующий кафедрой

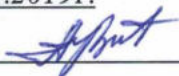

/ А.М.Кокарев /

(подпись)

И. О. Ф.

Согласовано:

Председатель МКН " Строительство "

Направленность (профиль) " Экспертиза и управление недвижимостью "



/ Н.В.Кутичко /

(подпись)

И. О. Ф

Начальник УМУ



/И.В. Аксютина/

(подпись)

И. О. Ф

Специалист УМУ



/Т.Э.Яновская/

(подпись)

И. О. Ф

Начальник УИТ



/С.В.Пригаро/

(подпись)

И. О. Ф

Заведующая научной библиотекой



/ Р.С. Хайдукина /

(подпись)

И. О. Ф

Содержание:

	Стр.
1. Цель освоения дисциплины	4
2. Перечень планируемых результатов обучения по дисциплине, соотнесенных с планируемыми результатами освоения образовательной программы	4
3. Место дисциплины в структуре ОПОП бакалавриата	4
4. Объем дисциплины в зачетных единицах с указанием количества академических часов, выделенных на контактную работу обучающихся с преподавателем (по типам учебных занятий) и на самостоятельную работу обучающихся	5
5. Содержание дисциплины, структурированное по разделам с указанием отведенного на них количества академических часов и типах учебных занятий	6
5.1. Разделы дисциплины и трудоемкость по типам учебных занятий и работы обучающихся (в академических часах)	6
5.1.1. Очная форма обучения	6
5.1.2. Заочная форма обучения	6
5.2. Содержание дисциплины, структурированное по разделам	7
5.2.1. Содержание лекционных занятий	7
5.2.2. Содержание лабораторных занятий	8
5.2.3. Содержание практических занятий	8
5.2.4. Перечень учебно-методического обеспечения для самостоятельной работы обучающихся по дисциплине	9
5.2.5. Темы контрольных работ	9
5.2.6. Темы курсовых проектов/курсовых работ	9
6. Методические указания для обучающихся по освоению дисциплины	9
7. Образовательные технологии	10
8. Учебно-методическое и информационное обеспечение дисциплины	10
8.1. Перечень основной и дополнительной учебной литературы, необходимой для освоения дисциплины	10
8.2. Перечень необходимого лицензионного и свободно распространяемого программного обеспечения, в том числе отечественного производства, используемого при осуществлении образовательного процесса по дисциплине.	11
8.3. Перечень современных профессиональных баз данных и информационных справочных систем, доступных обучающимся при освоении дисциплины	12
9. Описание материально-технической базы, необходимой для осуществления образовательного процесса по дисциплине	13
10. Особенности организации обучения по дисциплине для инвалидов и лиц с ограниченными возможностями здоровья	13

1. Цель освоения дисциплины:

Целью освоения дисциплины «Компьютерная графика» является углубление уровня освоения компетенций обучающегося в соответствии с требованиями Федерального государственного образовательного стандарта высшего образования по направлению подготовки 08.03.01 «Строительство».

2. Перечень планируемых результатов обучения по дисциплине, соотнесенных с планируемыми результатами освоения образовательной программы

В результате освоения дисциплины обучающийся должен овладеть следующей компетенцией:

ПК-2. Способность разрабатывать концепцию инвестиционно-строительного проекта

ПК - 2.19 Выполнение нормоконтроля и выявление дефектов в проектно-сметной документации:

ПК- 2.21 Выбор архитектурно-строительных и конструктивных решений, обеспечивающих формирование безбарьерной среды для инвалидов и других маломобильных групп населения.

В результате освоения дисциплины обучающийся должен овладеть следующими результатами обучения:

Знает:

- методику выполнения нормоконтроля и выявление дефектов в проектно-сметной документации (ПК - 2.19);

Умеет:

- выполнять нормоконтроль и выявлять дефекты в проектно-сметной документации (ПК - 2.19);

Имеет навыки:

- выполнения нормоконтроля и выявление дефектов в проектно-сметной документации (ПК - 2.19);

Знает:

- методику выбора архитектурно-строительных и конструктивных решений, обеспечивающих формирование безбарьерной среды для инвалидов и других маломобильных групп населения (ПК - 2.21);

Умеет:

- выбирать архитектурно-строительные и конструктивные решения, обеспечивающие формирование безбарьерной среды для инвалидов и других маломобильных групп населения (ПК - 2.21);

Имеет навыки:

- выбора архитектурно-строительных и конструктивных решений, обеспечивающих формирование безбарьерной среды для инвалидов и других маломобильных групп населения (ПК - 2.21).

3. Место дисциплины в структуре ОПОП бакалавриата

Дисциплина Б1. В.ДВ.05.02 «Компьютерная графика» реализуется в рамках Блока 1 «Дисциплины (модули)», часть, формируемая участниками образовательных отношений (элективные дисциплины (по выбору)).

Дисциплина базируется на знаниях, полученных в рамках изучения школьного курса: «Физика», «Черчение», «Информатика и вычислительная техника», а также в рамках изучения следующих дисциплин: «Информационные технологии»; «Основы строительных конструкций».

4. Объем дисциплины в зачетных единицах с указанием количества академических часов, выделенных на контактную работу обучающихся с преподавателем (по типам учебных занятий) и на самостоятельную работу обучающихся

Форма обучения	Очная	Заочная
1	2	2
Трудоемкость в зачетных единицах:	3 семестр – 3 з.е.; всего - 3 з.е.	3 семестр – 3 з.е.; всего - 3 з.е.
Лекции (Л)	<i>учебным планом не предусмотрены</i>	<i>учебным планом не предусмотрены</i>
Лабораторные занятия (ЛЗ)	3 семестр – 32 часа; всего – 32 часа	3 семестр – 6 часов; всего – 6 часов
Практические занятия (ПЗ)	<i>учебным планом не предусмотрены</i>	<i>учебным планом не предусмотрены</i>
Самостоятельная работа (СР)	3 семестр – 76 часов; всего - 76 часов	3 семестр – 102 часа; всего - 102 часа
Форма текущего контроля:		
Контрольная работа	<i>учебным планом не предусмотрена</i>	<i>учебным планом не предусмотрена</i>
Форма промежуточной аттестации:		
Экзамены	<i>учебным планом не предусмотрены</i>	<i>учебным планом не предусмотрена</i>
Зачет	Семестр-3	Семестр-3
Зачет с оценкой	<i>учебным планом не предусмотрен</i>	<i>учебным планом не предусмотрена</i>
Курсовая работа	<i>учебным планом не предусмотрена</i>	<i>учебным планом не предусмотрена</i>
Курсовой проект	<i>учебным планом не предусмотрен</i>	<i>учебным планом не предусмотрена</i>

5. Содержание дисциплины, структурированное по разделам с указанием отведенного на них количества академических часов и типов учебных занятий.

5.1. Разделы дисциплины и трудоемкость по типам учебных занятий и работы обучающегося (в академических часах)

5.1.1. Очная форма обучения

№ п/ п	Раздел дисциплины. (по семестрам)	Всего часов на раздел	Семестр	Распределение трудоемкости раздела (в часах) по типам учебных занятий и работы обучающихся				Форма текущего контроля и промежуточной аттестации
				контактная			СР	
				Л	ЛЗ	ПЗ		
1	2	3	4	5	6	7	11	
1	Раздел 1. Средства и возможности автоматизированного проектирования в компьютерной программе AutoCAD	82	3	-	24	-	58	Зачет
2	Раздел 2. Средства и возможности автоматизированного проектирования в компьютерной программе ArchiCAD	26	3	-	8	-	18	
	Итого:	108		-	32	-	76	

5.1.2. Заочная форма обучения

№ п/ п	Раздел дисциплины. (по семестрам)	Всего часов на раздел	Семестр	Распределение трудоемкости раздела (в часах) по типам учебных занятий и работы обучающихся				Форма текущего контроля и промежуточной аттестации
				контактная			СР	
				Л	ЛЗ	ПЗ		
1	2	3	4	5	6	7	11	
1	Раздел 1. Средства и возможности автоматизированного проектирования в компьютерной программе AutoCAD	82	3	-	4	-	78	Зачет
2	Раздел 2. Средства и возможности автоматизированного проектирования в компьютерной программе ArchiCAD	26	3	-	2	-	24	
	Итого:	108		-	6	-	102	

5.2. Содержание дисциплины, структурированное по разделам

5.2.1. Содержание лекционных занятий

Учебным планом не предусмотрены

5.2.2. Содержание лабораторных занятий

№	Наименование раздела дисциплины	Содержание
1	2	3
1	Раздел 1. Средства и возможности автоматизированного проектирования в компьютерной программе AutoCAD	Входное тестирование. Знакомство с рабочим пространством программы AUTOCAD; основные настройки, функции и команды для выполнения 2 д чертежей, настройка параметров для создания проектной документации. Создание изображений с использованием базовых графических примитивов. Построение фигуры, по заданным параметрам; построение сопряжении с использованием режимов объектных привязок, тиражирование. Слои. Построение проекций детали использование команд редактирования. Построение криволинейных контуров. Построение изображение кронштейна. Простановка размеров на чертежах. Текстовые стили и его настройка. Работа со штриховкой. Способы создания таблиц в AUTOCAD для грамотной презентации и создания концепций инвестиционно-строительного проекта. Работа в малой группе оформление чертежей в соответствии с правилами оформления проектно-сметной документации и нормоконтроля. Внешняя ссылка в программе AUTOCAD. Использование внешней ссылки в проектно-сметной документации. Выполнение рабочего чертежа плана здания в программе AUTOCAD.
2	Раздел 2. Средства и возможности автоматизированного проектирования в компьютерной программе ArchiCAD	Знакомство с принципами моделирования и создания документации в программе ARCHICAD для создания концепции инвестиционно-строительного проектирования. Интерфейс ArchiCAD. Выполнение архитектурно-строительных и конструктивных решений здания с учетом доступа маломобильных групп населения; Построение плана здания в программе ArchiCAD. Итоговое тестирование.

5.2.3. Содержание практических занятий

Учебным планом не предусмотрены

5.2.4. Перечень учебно-методического обеспечения для самостоятельной работы обучающихся по дисциплине

Очная форма обучения

№	Наименование раздела дисциплины	Содержание	Учебно-методическое обеспечение
1	2	3	4
1	Раздел 1. Средства и возможности автоматизированного проектирования в компьютерной программе AutoCAD.	Подготовка к лабораторным занятиям. Подготовка к зачету. Подготовка к итоговому тестированию.	[1-4], [9]
2	Раздел 2. Средства и	Подготовка к лабораторным	[5], [6], [8]

	возможности автоматизированного проектирования в компьютерной программе AutoCAD.	занятиям. Подготовка к зачету. Подготовка к итоговому тестированию.	
--	--	---	--

Заочная форма обучения

№	Наименование раздела дисциплины	Содержание	Учебно-методическое обеспечение
1	2	3	4
1	Раздел 1. Средства и возможности автоматизированного проектирования в компьютерной программе AutoCAD.	Подготовка к лабораторным занятиям. Подготовка к зачету. Подготовка к итоговому тестированию.	[1-4], [9]
2	Раздел 2. Средства и возможности автоматизированного проектирования в компьютерной программе AutoCAD.	Подготовка к лабораторным занятиям. Подготовка к зачету. Подготовка к итоговому тестированию.	[5] ,[6], [8]

5.2.5. Темы контрольных работ

Учебным планом не предусмотрены

5.2.6. Темы курсовых проектов/ курсовых работ

Учебным планом не предусмотрены

6. Методические указания для обучающихся по освоению дисциплины

Организация деятельности обучающегося
<p><u>Лабораторная работа</u> Работа в соответствии с методическими указаниями по выполнению лабораторных работ.</p>
<p><u>Самостоятельная работа</u> Самостоятельная работа студента над усвоением учебного материала по учебной дисциплине может выполняться в помещениях для самостоятельной работы, а также в домашних условиях. Содержание самостоятельной работы студента определяется учебной программой дисциплины, методическими материалами, заданиями и указаниями преподавателя. Самостоятельная работа в аудиторное время может включать:</p> <ul style="list-style-type: none"> – выполнение лабораторных работ; – работу со справочной и методической литературой; – участие в тестировании входном и итоговом. <p>Самостоятельная работа во внеаудиторное время может состоять из:</p> <ul style="list-style-type: none"> – повторение методики выполнения лабораторных работ; – подготовки к лабораторным занятиям – изучения учебной и научной литературы; – выделение наиболее сложных и проблемных вопросов по изучаемой теме, получение разъяснений и рекомендаций по данным вопросам с преподавателями кафедры на их

еженедельных консультациях;
проведение самоконтроля путем ответов на вопросы текущего контроля знаний, решения представленных в учебно-методических материалах кафедры по лабораторным занятиям.

Подготовка к зачету

Подготовка студентов к зачету включает три стадии:

- самостоятельная работа в течение семестра;
- непосредственная подготовка в дни, предшествующие зачету,
- подготовка к ответу на вопросы к зачету

7. Образовательные технологии

Перечень образовательных технологий, используемых при изучении дисциплины «Компьютерной графике».

Традиционные образовательные технологии

Дисциплина «Компьютерной графике» проводится с использованием традиционных образовательных технологий, ориентирующихся на организацию образовательного процесса, предполагающую прямую трансляцию знаний от преподавателя к студенту (преимущественно на основе объяснительно-иллюстративных методов обучения), учебная деятельность студента носит в таких условиях, как правило, репродуктивный характер. Формы учебных занятий с использованием традиционных технологий:

Лабораторное занятие – организация учебной работы с реальными материальными и информационными объектами, экспериментальная работа с моделями реальных объектов.

Интерактивные технологии

По дисциплине «Компьютерной графике» лабораторные занятия проводятся с использованием следующей интерактивной технологий:

Работа в малых группах – это одна из самых популярных стратегий, так как она дает всем обучающимся (в том числе и стеснительным) возможность участвовать в работе, практиковать навыки сотрудничества, межличностного общения (в частности, умение активно слушать, вырабатывать общее мнение, разрешать возникающие разногласия). Все это часто бывает невозможно в большом коллективе.

8. Учебно-методическое и информационное обеспечение дисциплины

8.1. Перечень основной и дополнительной учебной литературы, необходимой для освоения дисциплины

а) основная учебная литература:

1. Поротникова, С.А. Уроки практической работы в графическом пакете AutoCAD : учебное пособие / С.А. Поротникова, Т.В. Мещанинова ; Уральский федеральный университет им. первого Президента России Б. Н. Ельцина. – Екатеринбург: Издательство Уральского университета, 2014. – 102 с.: ил. – Режим доступа: по подписке. – URL: <https://biblioclub.ru/index.php?page=book&id=276462> (дата обращения: 30.11.2020). – Библиогр. в кн. – ISBN 978-5-7996-1202-3. – Текст: электронный.

2. Максименко, Л.А. Выполнение планов зданий в среде AutoCAD : учебное пособие / Л.А. Максименко, Г.М. Утина. – Новосибирск: Новосибирский государственный технический университет, 2012. – 78 с. – Режим доступа: по подписке. – URL: <https://biblioclub.ru/index.php?page=book&id=228852> (дата обращения: 30.11.2020). –

ISBN 978-5-7782-1921-2. – Текст: электронный.

3. Суфляева Н.Е. Автокад в инженерной графике. Часть 2. Построение изображений [Электронный ресурс]: учебное пособие/ Суфляева Н.Е., Федорова Е.С.— Электрон. текстовые данные. — Москва: Московский государственный технический университет имени Н.Э. Баумана, 2007.— 32 с.— ISBN 978-5-7038-2995-0 Режим доступа: <http://www.iprbookshop.ru/30858.html>. — ЭБС «IPRbooks»

4. Суфляева Н.Е. Автокад в инженерной графике. Часть 3. Редактирование изображений [Электронный ресурс]: учебное пособие/ Суфляева Н.Е., Монахова А.А.— Электрон. текстовые данные. — Москва: Московский государственный технический университет имени Н.Э. Баумана, 2009.— 21 с.— ISSN 2227-8397 Режим доступа: <http://www.iprbookshop.ru/30859.html>. — ЭБС «IPRbooks»

5. Шумилов К.А. Реалистичная визуализация в ArchiCAD [Электронный ресурс]: учебное пособие/ Шумилов К.А.— Электрон. текстовые данные. — Санкт-Петербург: Санкт-Петербургский государственный архитектурно-строительный университет, ЭБС АСВ, 2019.— 143 с.— ISBN 978-5-9227-0981-1 Режим доступа: <http://www.iprbookshop.ru/99314.html>. — ЭБС «IPRbooks»

б) дополнительная учебная литература:

6. Кристофер Гленн ArchiCAD 11 [Электронный ресурс]/ Кристофер Гленн— Электрон. текстовые данные. — Москва: СОЛОН-ПРЕСС, 2017.— 232 с.— ISBN 978-5-91359-039-8 Режим доступа: <http://www.iprbookshop.ru/90351.html>. — ЭБС «IPRbooks»

7. Хныкина, А.Г. Инженерная и компьютерная графика: учебное пособие / А.Г. Хныкина; Северо-Кавказский федеральный университет. – Ставрополь: Северо-Кавказский Федеральный университет (СКФУ), 2016. – 99 с.: ил. – Режим доступа: по подписке. – URL: <https://biblioclub.ru/index.php?page=book&id=466914> (дата обращения: 30.11.2020). – Библиогр. в кн. – Текст: электронный.

в) перечень учебно-методического обеспечения:

8. Учебно-методическое пособие «Архитектурные компьютерные программы». АГАСУ. – Режим доступа: <http://moodle.aucu.ru/mod/url/view.php?id=44244>, 2019. – 50 с.

г) перечень онлайн курсов:

9. Программирование в AutoCAD. . – Режим доступа: **Ошибка! Недопустимый объект гиперссылки.**

8.2. Перечень необходимого лицензионного и свободно распространяемого программного обеспечения, в том числе отечественного производства, используемого при осуществлении образовательного процесса по дисциплине

- 7-Zip;
- Office 365
- Adobe Acrobat Reader DC;
- Internet Explorer;
- Microsoft Azure Dev tools for Teaching
- Apache Open Office;
- Google Chrome;
- VLC media player;
- Azure Dev tools for Teaching
- Kaspersky Endpoint Security
- КОМПАС-3D V16 и V17.
- WinArc
- Yandex браузер

- Autodesk Autocad 2020, Autodesk Revit 2020, Autodesk 3dsMax 2020.

8.3. Перечень современных профессиональных баз данных и информационных справочных систем, доступных обучающимся при освоении дисциплины

1. Электронная информационно-образовательная среда Университета: (<http://edu.aucu.ru>, <http://moodle.aucu.ru>).
2. Электронно-библиотечная система «Университетская библиотека» (<https://biblioclub.ru/>).
3. Электронно-библиотечная система «IPRbooks» (**Ошибка! Недопустимый объект гиперссылки.**)
4. Научная электронная библиотека (<http://www.elibrary.ru/>).
5. Консультант + (<http://www.consultant-urist.ru/>).
6. Федеральный институт промышленной собственности (<https://www1.fips.ru/>).

9. Описание материально-технической базы, необходимой для осуществления образовательного процесса по дисциплине

№ п/п	Наименование специальных помещений и помещений для самостоятельной работы	Оснащенность специальных помещений и помещений для самостоятельной работы
1	Учебные аудитории для проведения учебных занятий: 414056, г. Астрахань, ул. Татищева 18а, аудитории №211, 207, 209	№207, Комплект учебной мебели Компьютеры - 15 шт. Стационарный мультимедийный комплект Доступ к информационно – телекоммуникационной сети «Интернет»
		№209, Комплект учебной мебели Компьютеры - 15 шт. Стационарный мультимедийный комплект Доступ к информационно – телекоммуникационной сети «Интернет»
		№211. Комплект учебной мебели Компьютеры - 15 шт. Стационарный мультимедийный комплект Доступ к информационно – телекоммуникационной сети «Интернет»
2	Помещения для самостоятельной работы: 414056, г. Астрахань, ул. Татищева, 22а, аудитории №201, 203; 414056, г. Астрахань, ул. Татищева, 18а, библиотека, читальный зал.	№201 Комплект учебной мебели Компьютеры – 8 шт. Доступ к информационно – телекоммуникационной сети «Интернет»
		№203 Комплект учебной мебели Компьютеры – 8 шт. Доступ к информационно – телекоммуникационной сети «Интернет»
		библиотека, читальный зал Комплект учебной мебели Компьютеры - 4 шт. Доступ к информационно – телекоммуникационной сети «Интернет»

10. Особенности организации обучения по дисциплине «Компьютерная графика» для инвалидов и лиц с ограниченными возможностями здоровья

Для обучающихся из числа инвалидов и лиц с ограниченными возможностями здоровья на основании письменного заявления дисциплина *«Компьютерная графика»* реализуется с учетом особенностей психофизического развития, индивидуальных возможностей и состояния здоровья (далее – индивидуальных особенностей).

Аннотация

к рабочей программе дисциплины «Компьютерная графика»
по направлению подготовки
08.03.01 «Строительство»,
направленность (профиль)
«Экспертиза и управление недвижимостью»

Общая трудоемкость дисциплины составляет 3 зачетных единицы

Форма промежуточной аттестации: зачет.

Целью учебной дисциплины «Компьютерная графика» является углубление уровня освоения компетенций обучающегося в соответствии с требованиями Федерального государственного образовательного стандарта высшего образования по направлению подготовки 08.03.01 «Строительство».

Учебная дисциплина «Компьютерная графика» входит в Блок 1 «Дисциплины (модули)», часть, формируемая участниками образовательных отношений (элективные дисциплины (по выбору)).

Для освоения дисциплины необходимы знания полученные при изучении следующих дисциплин: «Физика», «Черчение», «Информатика и вычислительная техника», а также в рамках изучения следующих дисциплин: «Информационные технологии»; «Основы архитектуры».

Краткое содержание дисциплины:

Раздел 1. Средства и возможности автоматизированного проектирования в компьютерной программе AutoCAD.

Раздел 2. Средства и возможности автоматизированного проектирования в компьютерной программе ArchiCAD.

Заведующий кафедрой



подпись

/ А.М.Кокарев /
И. О. Ф.

РЕЦЕНЗИЯ

на рабочую программу, оценочные и методические материалы по дисциплине
«Компьютерная графика»

**ОПОП ВО по направлению подготовки
08.03.01 «Строительство»,
направленность (профиль)
«Экспертиза и управление недвижимостью»,
по программе бакалавриата**

Китчак Ольга Игоревна (далее по тексту рецензент), проведена рецензия рабочей программы, оценочных и методических материалов по дисциплине «Компьютерная графика» ОПОП ВО по направлению подготовки 08.03.01 «Строительство», по программе бакалавриата, разработанной в ГАОУ АО ВО "Астраханский государственный архитектурно-строительный университет", на кафедре Архитектура, дизайн, реставрация (разработчик – ст. преподаватель А.А.Васильева).

Рассмотрев представленные на рецензию материалы, рецензент пришел к следующим выводам:

Предъявленная рабочая программа учебной дисциплины «Компьютерная графика» (далее по тексту Программа) соответствует требованиям ФГОС ВО по направлению подготовки 08.03.01 «Строительство», утвержденного приказом Министерства образования и науки Российской Федерации от 31.05.2017 № 481 и зарегистрированного в Минюсте России 23.06.2017 N 47139 .

Представленная в Программе актуальность учебной дисциплины в рамках реализации ОПОП ВО не подлежит сомнению – дисциплина относится к части формируемой участниками образовательных отношений (элективные дисциплины (по выбору), Блок 1 «Дисциплины (модули)»).

Представленные в Программе цели учебной дисциплины соответствуют требованиям ФГОС ВО направления подготовки 08.03.01 «Строительство», направленность (профиль) «Экспертиза и управление недвижимостью».

В соответствии с Программой за дисциплиной «Компьютерная графика» закреплена 1 компетенция, которые реализуются в объявленных требованиях.

Результаты обучения, представленные в Программе в категориях, знает, умеет, имеет навыки соответствуют специфике и содержанию дисциплины и демонстрируют возможность получения заявленных результатов.

Учебная дисциплина «Компьютерная графика» взаимосвязана с другими дисциплинами ОПОП ВО по направлению подготовки 08.03.01 «Строительство», направленность (профиль) «Экспертиза и управление недвижимостью» и возможность дублирования в содержании не выявлена.

Представленная Программа предполагает использование современных образовательных технологий при реализации различных видов учебной работы. Формы образовательных технологий соответствуют специфике дисциплины.

Представленные и описанные в Программе формы текущей оценки знаний соответствуют специфике дисциплины и требованиям к выпускникам.

Промежуточная аттестация знаний бакалавра, предусмотренная Программой, осуществляется в форме зачета. Формы оценки знаний, представленные в Рабочей программе, соответствуют специфике дисциплины и требованиям к выпускникам.

Учебно-методическое обеспечение дисциплины представлено основной, дополнительной литературой, интернет-ресурсами и соответствует требованиям ФГОС ВО направления подготовки 08.03.01 «Строительство», направленность (профиль) «Экспертиза и управление недвижимостью».

Материально-техническое обеспечение соответствует требованиям ФГОС ВО направления подготовки 08.03.01 «Строительство», направленность (профиль) «Экспертиза и управление недвижимостью» и обеспечивает использование современных образовательных, в том числе интерактивных методов обучения.

Представленные на рецензию оценочные и методические материалы направления подготовки 08.03.01 «Строительство», разработаны в соответствии с нормативными документами, представленными в программе. Оценочные и методические материалы по дисциплине «Компьютерная графика» предназначены для текущего контроля и промежуточной аттестации и представляют собой совокупность разработанных кафедрой «Архитектура, дизайн, реставрация» материалов для установления уровня и качества достижения обучающимися результатов обучения.

Задачами оценочных и методических материалов является контроль и управление процессом освоения обучающимися компетенций, заявленных в образовательной программе по данному направлению подготовки 08.03.01 «Строительство», направленность (профиль) «Экспертиза и управление недвижимостью».

Оценочные и методические материалы по дисциплине «Компьютерная графика» представлены: вопросами для подготовки к зачету, тестовым вопросам, лабораторные работы.

Данные материалы позволяют в полной мере оценить результаты обучения по дисциплине «Компьютерная графика» в АГАСУ, а также оценить степень сформированности компетенций.

ОБЩИЕ ВЫВОДЫ

На основании проведенной рецензии можно сделать заключение, что характер, структура, содержание рабочей программы, оценочные и методические материалы дисциплины «Компьютерная графика» ОПОП ВО по направлению подготовки 08.03.01 «Строительство», по программе бакалавриата, разработанная ст. преподавателем А.А. Васильевой соответствует требованиям ФГОС ВО, современным требованиям отрасли, рынка труда, профессиональных стандартов направления подготовки 08.03.01 «Строительство», направленность (профиль) «Экспертиза и управление недвижимостью», и могут быть рекомендованы к использованию.

Рецензент:

Зам. директора- начальник отдела
Проектов планировки МБУ г. Астрахани
«Архитектура»



/О. И. Китчак/
И. О. Ф.

РЕЦЕНЗИЯ
на рабочую программу, оценочные и методические материалы по дисциплине
«Компьютерная графика»

ОПОП ВО по направлению подготовки
08.03.01 «Строительство»,
направленность (профиль)
«Экспертиза и управление недвижимостью»,
по программе бакалавриата

Штайц Валентиной Ивановной (далее по тексту рецензент), проведена рецензия рабочей программы, оценочных и методических материалов по дисциплине «Компьютерная графика» ОПОП ВО по направлению подготовки 08.03.01 «Строительство», по программе бакалавриата, разработанной в ГАОУ АО ВО "Астраханский государственный архитектурно-строительный университет", на кафедре Архитектура, дизайн, реставрация (разработчик – ст. преподаватель А.А.Васильева).

Рассмотрев представленные на рецензию материалы, рецензент пришел к следующим выводам:

Предъявленная рабочая программа учебной дисциплины «Компьютерная графика» (далее по тексту Программа) соответствует требованиям ФГОС ВО по направлению подготовки 08.03.01 «Строительство», утвержденного приказом Министерства образования и науки Российской Федерации от 31.05.2017 № 481 и зарегистрированного в Минюсте России 23.06.2017 N 47139 .

Представленная в Программе актуальность учебной дисциплины в рамках реализации ОПОП ВО не подлежит сомнению – дисциплина относится к части, формируемой участниками образовательных отношений (элективные дисциплины (по выбору), Блок 1 «Дисциплины (модули)»).

Представленные в Программе цели учебной дисциплины соответствуют требованиям ФГОС ВО направления подготовки 08.03.01 «Строительство», направленность (профиль) «Экспертиза и управление недвижимостью».

В соответствии с Программой за дисциплиной «Компьютерная графика» закреплена 1 компетенция, которые реализуются в объявленных требованиях.

Результаты обучения, представленные в Программе в категориях, знает, умеет, имеет навыки соответствуют специфике и содержанию дисциплины и демонстрируют возможность получения заявленных результатов.

Учебная дисциплина «Компьютерная графика» взаимосвязана с другими дисциплинами ОПОП ВО по направлению подготовки 08.03.01 «Строительство», направленность (профиль) «Экспертиза и управление недвижимостью» и возможность дублирования в содержании не выявлена.

Представленная Программа предполагает использование современных образовательных технологий при реализации различных видов учебной работы. Формы образовательных технологий соответствуют специфике дисциплины.

Представленные и описанные в Программе формы текущей оценки знаний соответствуют специфике дисциплины и требованиям к выпускникам.

Промежуточная аттестация знаний бакалавра, предусмотренная Программой, осуществляется в форме зачета. Формы оценки знаний, представленные в Рабочей программе, соответствуют специфике дисциплины и требованиям к выпускникам.

Учебно-методическое обеспечение дисциплины представлено основной, дополнительной литературой, интернет-ресурсами и соответствует требованиям ФГОС ВО направления подготовки 08.03.01 «Строительство», направленность (профиль) «Экспертиза и управление недвижимостью».

Материально-техническое обеспечение соответствует требованиям ФГОС ВО направления подготовки 08.03.01 «Строительство», направленность (профиль) «Экспертиза и управление недвижимостью» и обеспечивает использование современных образовательных, в том числе интерактивных методов обучения.

Представленные на рецензию оценочные и методические материалы направления подготовки 08.03.01 «Строительство», разработаны в соответствии с нормативными документами, представленными в программе. Оценочные и методические материалы по дисциплине «Компьютерная графика» предназначены для текущего контроля и промежуточной аттестации и представляют собой совокупность разработанных кафедрой «Архитектура, дизайн, реставрация» материалов для установления уровня и качества достижения обучающимися результатов обучения.

Задачами оценочных и методических материалов является контроль и управление процессом освоения обучающимися компетенций, заявленных в образовательной программе по данному направлению подготовки 08.03.01 «Строительство», направленность (профиль) «Экспертиза и управление недвижимостью».

Оценочные и методические материалы по дисциплине «Компьютерная графика» представлены: вопросами для подготовки к зачету, тестовым вопросам, лабораторные работы.

Данные материалы позволяют в полной мере оценить результаты обучения по дисциплине «Компьютерная графика» в АГАСУ, а также оценить степень сформированности компетенций.

ОБЩИЕ ВЫВОДЫ

На основании проведенной рецензии можно сделать заключение, что характер, структура, содержание рабочей программы, оценочные и методические материалы дисциплины «Компьютерная графика» ОПОП ВО по направлению подготовки 08.03.01 «Строительство», по программе бакалавриата, разработанная ст. преподавателем А.А. Васильевой соответствует требованиям ФГОС ВО, современным требованиям отрасли, рынка труда, профессиональных стандартов направления подготовки 08.03.01 «Строительство», направленность (профиль) «Экспертиза и управление недвижимостью», и могут быть рекомендованы к использованию.

Рецензент:

Заместитель Генерального директора
СРО АО «Гильдия проектировщиков
Астраханской Области»
Почетный архитектор России



/В. И. Штайц/
И. О. Ф.

Министерство образования и науки Астраханской области
Государственное автономное образовательное учреждение
Астраханской области высшего образования
«Астраханский государственный архитектурно-строительный
университет»
(ГАОУ АО ВО «АГАСУ»)

УТВЕРЖДАЮ

Первый проректор



/И.Ю. Петрова/

(подпись)

И. О. Ф.

апреля 2019г.

ОЦЕНОЧНЫЕ И МЕТОДИЧЕСКИЕ МАТЕРИАЛЫ

Наименование дисциплины

Компьютерная графика

(указывается наименование в соответствии с учебным планом)

По направлению подготовки

08.03.01 «Строительство»

(указывается наименование направления подготовки в соответствии с ФГОС)

Направленность (профиль)

«Экспертиза и управление недвижимостью»

(указывается наименование профиля в соответствии с ОПОП)

Кафедра

«Архитектура, дизайн, реставрация»

Квалификация (степень) выпускника **бакалавр**

Разработчик:

Ст. преподаватель _____

(занимаемая должность,
учёная степень и учёное звание)

(подпись)



/ А.А.Васильева /

И. О. Ф.

Оценочные и методические материалы рассмотрены и утверждены на заседании кафедры
«Архитектура, дизайн, реставрация», протокол № 9 от 17.04. 2019 г.

Заведующий кафедрой



/ А.М. Кокарев /

(подпись)

И. О. Ф.

Согласовано:

Председатель МКН «Строительство»,

направленность (профиль) «Экспертиза и управление недвижимостью»



/ Н.В. Кутчикова /

(подпись)

И. О. Ф.

Начальник УМУ



/ И.В. Аксютина /

(подпись)

И. О. Ф.

Специалист УМУ



/ Т.Э. Яновская /

(подпись)

И. О. Ф.

СОДЕРЖАНИЕ:

	Стр.
1. Оценочные и методические материалы для проведения текущего контроля успеваемости и промежуточной аттестации обучающихся по дисциплине	4
1.1. Перечень компетенций с указанием этапов их формирования в процессе освоения образовательной программы	4
1.2. Описание показателей и критериев оценивания компетенций на различных этапах их формирования, описание шкал оценивания	6
1.2.1. Перечень оценочных средств текущего контроля успеваемости	6
1.2.2. Описание показателей и критериев оценивания компетенций по дисциплине на различных этапах их формирования, описание шкал оценивания	7
1.2.3. Шкала оценивания	9
2. Типовые контрольные задания или иные материалы, необходимые для оценки знаний, умений, навыков, характеризующих этапы формирования компетенций в процессе освоения образовательной программы	10
3. Перечень и характеристики процедуры оценивания знаний, умений, навыков, характеризующих этапы формирования компетенций	12
4. Приложение 1	13
5. Приложение 2	15
6. Приложение 3	45
7. Приложение 4	47

1. Оценочные и методические материалы для проведения текущего контроля успеваемости и промежуточной аттестации обучающихся по дисциплине

Оценочные и методические материалы являются неотъемлемой частью рабочей программы дисциплины (далее РПД) и представлены в виде отдельного документа

1.1. Перечень компетенций с указанием этапов их формирования в процессе освоения образовательной программы

Индекс и формулировка компетенции N		Индикаторы достижений компетенций, установленные ООП	Номер раздела дисциплины (в соответствии с п.5.1 РПД)		Формы контроля с конкретизацией задания
			1	2	
1		2	3	4	5
ПК-2. Способность разрабатывать концепцию инвестиционно-строительного проекта	ПК - 2.19- Выполнение нормоконтроля и выявление дефектов в проектно-сметной документации	Знает:			
		- методику выполнения нормоконтроля и выявление дефектов в проектно-сметной документации (ПК - 2.19-1);	X	-	Зачет (вопросы 1 - 17) Итоговое Тестирование: (вопросы 1-3) Задания для лабораторных работ №1-4
		Умеет:			
		-выполнять нормоконтроль и выявлять дефекты в проектно-сметной документации (ПК - 2.19-2);	X	-	Зачет (вопросы 18-21) Итоговое Тестирование: (вопросы 4-41) Задания для лабораторных работ №11-12
		Имеет навыки:			
		- выполнения нормоконтроля и выявление дефектов в проектно-сметной документации (ПК - 2.19-3);	X	-	Зачет (вопросы 22-27) Итоговое Тестирование: (вопросы 42-47)

					Задания для лабораторных работ №5-10
	ПК- 2.21 Выбор архитектурно-строительных и конструктивных решений, обеспечивающих формирование безбарьерной среды для инвалидов и других маломобильных групп населения	Знает:			
		-методику выбора архитектурно-строительных и конструктивных решений, обеспечивающих формирование безбарьерной среды для инвалидов и других маломобильных групп населения;	-	X	Зачет (вопросы 28-31) Итоговое тестирование (вопросы 48-49) Задания для лабораторных работ №13-14
		Умеет:			
		-выбирать архитектурно-строительные и конструктивные решения, обеспечивающие формирование безбарьерной среды для инвалидов и других маломобильных групп населения;	-	X	Зачет (вопросы 32-35) Итоговое тестирование (вопросы 50-88) Задания для лабораторных работ №15-16
		Имеет навыки:			
		-выбора архитектурно-строительных и конструктивных решений, обеспечивающих формирование безбарьерной среды для инвалидов и других маломобильных групп населения.	-	X	Зачет (вопросы 36-41) Итоговое тестирование (вопросы 89-100) Задания для лабораторных работ №15-16

1.2. Описание показателей и критериев оценивания компетенций на различных этапах их формирования, описание шкал оценивания

1.2.1. Перечень оценочных средств текущей формы контроля

Наименование оценочного средства	Краткая характеристика оценочного средства	Представление оценочного средства в фонде
1	2	3
Тест	Система стандартизированных заданий, позволяющая автоматизировать процедуру измерения уровня знаний и умений обучающегося	Фонд тестовых заданий
Защита лабораторной работы	Средство, позволяющее оценить умение и владение обучающегося излагать суть поставленной задачи, самостоятельно применять стандартные методы решения поставленной задачи с использованием имеющейся лабораторной базы, проводить анализ полученных результатов работы. Рекомендуется для оценки умений и владений студентов	Темы лабораторных работ и требования к их защите

1.2.2. Описание показателей и критериев оценивания компетенций по дисциплине на различных этапах их формирования, описание шкал оценивания

Компетенция, этапы освоения компетенции	Планируемые результаты обучения	Показатели и критерии оценивания результатов обучения			
		Ниже порогового уровня (не зачтено)	Пороговый уровень (Зачтено)	Продвинутый уровень (Зачтено)	Высокий уровень (Зачтено)
1	2	3	4	5	6
ПК - 2.19 Выполнение нормоконтроля и выявление дефектов в проектно-сметной документации	Знает: - методику выполнения нормоконтроля и выявление дефектов в проектно-сметной документации;	Не знает методику выполнения нормоконтроля и выявление дефектов в проектно-сметной документации.	В целом успешное, но не системное знание методики выполнения нормоконтроля и выявление дефектов в проектно-сметной документации.	В целом успешное, но содержит отдельные пробелы в знаниях методики выполнения нормоконтроля и выявление дефектов в проектно-сметной документации.	Сформированное знание методики выполнения нормоконтроля и выявление дефектов в проектно-сметной документации.
	умеет: - выполнять нормоконтроль и выявлять дефекты в проектно-сметной документации;	Не умеет выполнять нормоконтроль и выявлять дефекты в проектно-сметной документации	В целом успешное, но не системное умение выполнять нормоконтроль и выявлять дефекты в проектно-сметной документации.	В целом успешное, но содержит отдельные пробелы в умениях выполнять нормоконтроль и выявлять дефекты в проектно-сметной документации.	Сформированное умение выполнять нормоконтроль и выявлять дефекты в проектно-сметной документации.
	Имеет навыки: -выполнения нормоконтроля и выявление дефектов в проектно-сметной документации;	Не имеет навыки выполнения нормоконтроля и выявление дефектов в проектно-сметной документации.	В целом успешное, но не системное владение методикой нормоконтроля и выявления дефектов в проектно-сметной документации.	В целом успешное, но содержит отдельные пробелы при выполнении нормоконтроля и выявление дефектов в проектно-сметной документации.	Сформированны навыки выполнять нормоконтроль выполнения нормоконтроля и выявление дефектов в проектно-сметной документации.

<p>ПК- 2.21 Выбор архитектурно-строительных и конструктивных решений, обеспечивающих формирование безбарьерной среды для инвалидов и других маломобильных групп населения</p>	<p>Знает: -методику выбора архитектурно-строительных и конструктивных решений, обеспечивающих формирование безбарьерной среды для инвалидов и других маломобильных групп населения</p>	<p>Не знает методику выбора архитектурно-строительных и конструктивных решений, обеспечивающих формирование безбарьерной среды для инвалидов и других маломобильных групп населения.</p>	<p>В целом успешно, но не системное знание методики выбора архитектурно-строительных и конструктивных решений, обеспечивающих формирование безбарьерной среды для инвалидов и других маломобильных групп населения.</p>	<p>В целом успешно, но содержит отдельные пробелы в знаниях методики выбора архитектурно-строительных и конструктивных решений, обеспечивающих формирование безбарьерной среды для инвалидов и других маломобильных групп населения.</p>	<p>Сформированное знание методики выбора архитектурно-строительных и конструктивных решений, обеспечивающих формирование безбарьерной среды для инвалидов и других маломобильных групп населения.</p>
	<p>умеет: -выбирать архитектурно-строительные и конструктивные решения, обеспечивающие формирование безбарьерной среды для инвалидов и других маломобильных групп населения</p>	<p>Не умеет выбирать архитектурно-строительные и конструктивные решения, обеспечивающие формирование безбарьерной среды для инвалидов и других маломобильных групп населения.</p>	<p>В целом успешно, но не системное умение выбирать архитектурно-строительные и конструктивные решения, обеспечивающие формирование безбарьерной среды для инвалидов и других маломобильных групп населения.</p>	<p>В целом успешно, но содержит отдельные пробелы в умениях выбирать архитектурно-строительные и конструктивные решения, обеспечивающие формирование безбарьерной среды для инвалидов и других маломобильных групп населения.</p>	<p>Сформированное умение выбирать архитектурно-строительные и конструктивные решения, обеспечивающие формирование безбарьерной среды для инвалидов и других маломобильных групп населения.</p>
	<p>Имеет навыки: выбора архитектурно-строительных и конструктивных решений, обеспечивающих формирование безбарьерной среды для инвалидов и других</p>	<p>Не имеет навык выбора архитектурно-строительных и конструктивных решений, обеспечивающих формирование безбарьерной среды</p>	<p>В целом успешно, но не системное владение методикой выбора архитектурно-строительных и конструктивных решений, обеспечивающих</p>	<p>В целом успешней, выбор архитектурно-строительных и конструктивных решений, обеспечивающих формирование безбарьерной среды для</p>	<p>Сформированные навыки выбора архитектурно-строительных и конструктивных решений, обеспечивающих формирование</p>

	маломобильных групп населения	для инвалидов и других маломобильных групп населения.	формирование безбарьерной среды для инвалидов и других маломобильных групп населения.	инвалидов и других маломобильных групп населения при этом обучающийся имеет сомнения в окончании выбора.	безбарьерной среды для инвалидов и других маломобильных групп населения.
--	-------------------------------	---	---	--	--

1.2.3. Шкала оценивания

Уровень достижений	Отметка в 5-балльной шкале	Зачтено/ не зачтено
высокий	«5» (отлично)	зачтено
продвинутый	«4» (хорошо)	зачтено
пороговый	«3» (удовлетворительно)	зачтено
ниже порогового	«2» (неудовлетворительно)	не зачтено

2. Типовые контрольные задания или иные материалы, необходимые для оценки знаний, умений, навыков, характеризующих этапы формирования компетенций в процессе освоения образовательной программы

ТИПОВЫЕ ЗАДАНИЯ ДЛЯ ПРОВЕДЕНИЯ ПРОМЕЖУТОЧНОЙ АТТЕСТАЦИИ:

2.1. Зачет

- а) типовые вопросы (задания): (Приложение 1)
 б) критерии оценивания

При оценке знаний на зачете учитывается:

1. Уровень сформированности компетенций.
2. Уровень усвоения теоретических положений дисциплины, правильность формулировки основных понятий и закономерностей.
3. Уровень знания фактического материала в объеме программы.
4. Логика, структура и грамотность изложения вопроса.
5. Умение связать теорию с практикой.
6. Умение делать обобщения, выводы.

№ п/п	Оценка	Критерии оценки
1	Отлично	Ответы на поставленные вопросы излагаются логично, последовательно и не требуют дополнительных пояснений. Делаются обоснованные выводы. Обучающийся правильно выполняет команды посредством компьютерных программ, правильно демонстрирует методику работы в программе, правильно оценивает результат
2	Хорошо	Ответы на поставленные вопросы излагаются систематизировано и последовательно. Материал излагается уверенно. Демонстрируется умение анализировать материал, однако не все выводы носят аргументированный и доказательный характер. Обучающийся правильно выполняет команды посредством компьютерных программ, допускает единичные ошибки в демонстрации методики работы в программе, правильно оценивает результат
3	Удовлетворительно	Допускаются нарушения в последовательности изложения. Имеются упоминания об отдельных базовых нормативно-правовых актах. Неполно раскрываются причинно-следственные связи между явлениями и событиями. Демонстрируются поверхностные знания вопроса, с трудом решаются конкретные задачи. Имеются затруднения с выводами. Обучающийся допускает множественные ошибки при выполнении команд компьютерных программ.
4	Неудовлетворительно	Материал излагается непоследовательно, сбивчиво, не представляет определенной системы знаний по дисциплине. Выводы отсутствуют. Ответы на дополнительные вопросы отсутствуют. Обучающийся не понимает алгоритм действия в проектных компьютерных программах.
5	Зачтено	Выставляется при соответствии параметрам экзаменационной шкалы на уровнях «отлично», «хорошо», «удовлетворительно».
6	Не зачтено	Выставляется при соответствии параметрам экзаменационной шкалы на уровне «неудовлетворительно».

ТИПОВЫЕ ЗАДАНИЯ ДЛЯ ПРОВЕДЕНИЯ ТЕКУЩЕГО КОНТРОЛЯ:

2.2. Защита лабораторной работы

- а) типовой комплект заданий для лабораторных работ (Приложение № 2)
 б) критерии оценивания

При оценке знаний с помощью защиты лабораторных работ учитывается:

1. Уровень сформированности компетенций.
2. Уровень усвоения теоретических положений дисциплины, правильность формулировки основных понятий и закономерностей.
3. Уровень знания фактического материала в объеме программы.
4. Логика, структура и грамотность изложения вопроса.
5. Умение связать теорию с практикой.
6. Умение делать обобщения, выводы.

№ п/п	Оценка	Критерии оценки
1	2	3
1	Отлично	Обучающийся правильно выполняет команды посредством компьютерных программ, правильно демонстрирует методику работы в программе, правильно оценивает результат
2	Хорошо	Обучающийся правильно выполняет команды посредством компьютерных программ, допускает единичные ошибки в демонстрации методики работы в программе, правильно оценивает результат
3	Удовлетворительно	Обучающийся допускает множественные ошибки при выполнении команд компьютерных программ.
4	Неудовлетворительно	если студентом не выполнены условия, предполагающие оценку «Удовлетворительно».
5	Зачтено	Выставляется при соответствии параметрам экзаменационной шкалы на уровнях «отлично», «хорошо», «удовлетворительно».
6	Не зачтено	Выставляется при соответствии параметрам экзаменационной шкалы на уровне «неудовлетворительно».

2.3. Тест

- а) типовой комплект заданий для входного тестирования (Приложение № 3)
 б) типовой комплект заданий для итогового тестирования (Приложение № 4)

- в) критерии оценивания

При оценке знаний с помощью тестов учитывается:

1. Уровень сформированности компетенций.
2. Уровень усвоения теоретических положений дисциплины, правильность формулировки основных понятий и закономерностей.
3. Уровень знания фактического материала в объеме программы.
4. Грамотность ответа на вопрос.

№ п/п	Оценка	Критерии оценки
1	2	3
1	Отлично	если выполнены следующие условия:

		- даны правильные ответы не менее чем на 80% вопросов теста, исключая вопросы, на которые студент должен дать свободный ответ; - на все вопросы, предполагающие свободный ответ, студент дал правильный и полный ответ.
2	Хорошо	если выполнены следующие условия: - даны правильные ответы не менее чем на 60% вопросов теста, исключая вопросы, на которые студент должен дать свободный ответ; - на все вопросы, предполагающие свободный ответ, студент дал правильный ответ, но допустил незначительные ошибки и не показал необходимой полноты.
3	Удовлетворительно	если выполнены следующие условия: - даны правильные ответы не менее чем на 40% вопросов теста, исключая вопросы, на которые студент должен дать свободный ответ; - на все вопросы, предполагающие свободный ответ, студент дал непротиворечивый ответ, или при ответе допустил значительные неточности и не показал полноты.
4	Неудовлетворительно	если студентом не выполнены условия, предполагающие оценку «Удовлетворительно».
5	Зачтено	Выставляется при соответствии параметрам экзаменационной шкалы на уровнях «отлично», «хорошо», «удовлетворительно».
6	Не зачтено	Выставляется при соответствии параметрам экзаменационной шкалы на уровне «неудовлетворительно».

3. Перечень и характеристики процедуры оценивания знаний, умений, навыков, характеризующих этапы формирования компетенций

Процедура проведения текущего контроля успеваемости и промежуточной аттестации обучающихся по дисциплине регламентируется локальным нормативным актом.

Перечень и характеристика процедур текущего контроля успеваемости и промежуточной аттестации по дисциплине

№	Наименование оценочного средства	Периодичность и способ проведения процедуры оценивания	Виды вставляемых оценок	Форма учета
1.	Зачет	Раз в семестр, по окончании изучения дисциплины	Зачтено/ не зачтено	Ведомость, зачетная книжка, портфолио
2.	Тест	Раз в начале семестра и раз по окончании изучения дисциплины.	Зачтено/ не зачтено	Электронная информационно-образовательная среда; Журнал успеваемости преподавателя
3.	Защита лабораторных работ	Систематически на занятиях	Зачтено/ не зачтено	Журнал успеваемости преподавателя

**Вопросы для подготовки к зачету
по дисциплине «Компьютерная графика»**

ПК-2

ПК - 2.19 (знает)

1. Типы графики, используемые при создании проектной документации.
2. Графический интерфейс пользователя программы AutoCAD , его компоненты. Способы и методы ввода управляющих команд. Системные переменные.
3. Настройка и методы настройки рабочей среды пользователя программы AutoCAD
4. Порядок и методы подготовки графического экрана, настройка среды черчения программы AutoCAD . Выбор размера графической области изображения, единиц измерения, точности и других параметров используемые при разработке проектной документации.
5. Свойства слоя. Способы и методы создания слоев. Управление слоями. Особенности нулевого слоя. Определение слоя. Применение слоев программы AutoCAD при разработке проектной документации. Свойства слоев.
6. Способы, приемы и методы отрисовки примитивов в программе AutoCAD .
7. Однородная заливка замкнутых контуров. Штриховка. Виды штриховки в программе AutoCAD .
8. Способы задания команд при разработке проектной документации в программе AutoCAD .. Способы завершения команд. Отмена результата предыдущей команды. Отмена результата шага команды. Повтор последней (и не только) команды.
9. Команды черчения (привести примеры) в программе AutoCAD
10. Команды редактирования (привести примеры) в программе AutoCAD
11. Как сделать слой текущим. Основные свойства геометрических объектов. Из каких частей состоит панель свойств. Как изменить принадлежность к слою
12. Элементы чертежа, используемые при разработке проектной документации в программе AutoCAD: слои, примитивы, блоки, виды.
13. Параметры и свойства элементов чертежа, используемые при разработке проектной документации в программе AutoCAD.
14. Назначение, функции, возможности и область применения AutoCAD при разработке проектной документации.
15. Суть и назначение объектной привязки в программе AutoCAD. Постоянная объектная привязка. Одноразовая объектная привязка. Приемы выполнения объектной привязки. Использование привязки при разработке проектной документации
16. Назначение блоков в программе AutoCAD. Способы создания блоков. Варианты вставки блока из графической базы чертежа в проектную документацию. Действия над блоками
17. Опишите и продемонстрируйте метод “выбор объектов” Проясните штрихование незамкнутого контура. Проясните нанесение штриховки методом наследования.

ПК - 2.19 (умеет)

18. При каких режимах рисования и разработке проектной документации в программе AutoCAD можно задавать точки по направлению.
19. При каких режимах рисования и разработке проектной документации в программе AutoCAD можно задавать точки курсором
20. Подготовка к разработке проектной документации в программе AutoCAD. Выбор текущего слоя, цвета, типа линии и др. параметров.
21. Изменение свойств объектов в программе AutoCAD. Средства изменения свойств.

ПК - 2.19 (имеет навыки)

22. Действия над объектами в программе AutoCAD. Соблюдение точности построений при разработке проектной документации. Обрезка лишних концов.

23. Для чего используется штриховка в программе AutoCAD разработке проектной документации? Является ли штриховка единым блоком? Продемонстрируйте общий алгоритм нанесения штриховки.
24. Как установить требуемый угол штриховки в программе AutoCAD. Что такое масштаб штриховки и как его установить?
25. Какие типы текстовых блоков различает AutoCAD? Продемонстрируйте общий алгоритм ввода однострочного текста на примере заполнения штампов в проектной документации. Зачем требуется дважды нажимать Enter при выходе из команды Dtext.
26. Продемонстрируйте три способа редактирования однострочного текста на примере заполнения штампов в проектной документации в программе AutoCAD.
27. Продемонстрируйте вывод многострочного текста в программе AutoCAD. Продемонстрируйте метод редактирования многострочного текстового блока на примере заполнения штампов в проектной документации.

ПК - 2.21 (знает)

28. Методики определения основных принципов работы в ArchiCad.
29. Методы обработки проектируемых объектов в ArchiCad. Стилль оформления листа.
30. Технические параметры и методы построения конструктивных элементов в ArchiCad.
31. Способы и методы хранения графических документов архитектурно-строительных объектов, используемых в системе ArchiCad

ПК - 2.21 (умеет)

32. Технические параметры поисковых элементов интерфейса: стандартная панель, назначение в программе ArchiCad. Какие элементы используют при построении и решении архитектурно-строительных и конструктивных решений
33. Редактирование 3D элементов архитектурно-строительных объектов в программе ArchiCad при выборе архитектурно-строительных и конструктивных решений
34. Продемонстрируйте основные принципы построения фотоизображений архитектурно-строительных объектов в программе ArchiCad
35. Как в ArchiCAD создать макет чертежей архитектурно-строительных объектов. И для чего его формируют при разработке архитектурно-строительных документации.

ПК - 2.21 (имеет навыки)

36. Оформите в проектной документации чертеж архитектурно-строительного разреза проектируемого объекта, используя инструменты документирования в программе ArchiCad.
37. Оформите чертеж фасада архитектурно-строительных объектов, используя инструменты документирования.
38. Постройте разрез архитектурно-строительных объектов в программе ArchiCad с учетом конструктивных решений
39. Продемонстрируйте нанесения различных типов размеров, а также их редактирования и настройки технических параметров в программе ArchiCad.
40. Продемонстрируйте, как можно построить параллельные (аксонометрические) проекции и перспективы архитектурно-строительных объектов в программе ArchiCad.
41. Продемонстрируйте построение крыши и подрезку под крышу конструктивных элементов согласно конструктивных решений в программе ArchiCad.

Типовой комплект заданий для лабораторных работ

Задание №1

**Основные настройки, функции и команды для выполнения 2 д чертежей. Методика
настройки параметров чертежей в проектно-сметной документации.**

ПК - 2.19 (знает)

1. Познакомиться с выбором команд из меню, а также с назначением параметров в диалоговых окнах.
 - 1а) настроить размер перекрестья курсора;
 - 1б) отключить (включить) вывод на экран полос прокрутки чертежа;
 - 1в) изменить цвет фона;
 - 1г) включить вызов контекстного меню при щелчке правой кнопкой мыши в графической области;
 - 1д) настроить вызов контекстного меню при щелчке правой кнопкой мыши в графической области;
2. Выполнить начальную настройку параметров чертежа.
 - 2а) установить единицы измерения;
 - 2б) установить лимиты чертежа;
 - 2г) настроить параметры шага и сетки (размер шага 10, включить сетку);
 - 2д) установить режимы черчения ОРТО;
 - 2е) установить постоянные режимы черчения Привязка (конечная точка, середина, узел, пересечение, касательная, параллельно);
 - 2ж) установить режим черчения Динамический ввод (ДИН);
 - 2з) сохранение файла чертежа.

Задание №2

Методика создания чертежа проектно-сметной документации. Создание изображений с использованием базовых графических примитивов. Построение фигуры, по заданным параметрам.

1. Построить прямоугольник, задавая точки в абсолютных координатах.



Таблица №1

Варианты	Расстояния между точками 1-2	Расстояния между точками 1-3
1.	50	100
2.	70	80
3.	90	150
4.	30	10
5.	25	150
6.	17	99
7.	20	50
8.	88	89
9.	99	150
10.	75	140

2. Построить треугольник, задавая вершины в относительных координатах.

Варианты заданий принимать согласно Таблице №1

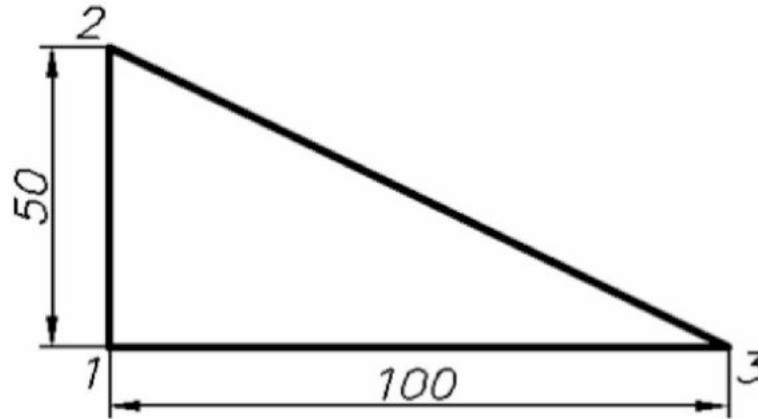
3. Построить равносторонний треугольник, задавая вершины в относительных полярных координатах.



Таблица №2

Варианты	Равносторонние углы	Расстояния между точками 1-3
1.	50	100
2.	70	80
3.	90	150
4.	30	10
5.	25	150
6.	17	99
7.	20	50
8.	88	89
9.	99	150
10.	75	140

Задание №3

Основы создания чертежа проектно-сметной документации. Создание изображений с использованием базовых графических примитивов. Методика построение изображений с помощью сопряжения, а также с использованием режимов объектных привязок.

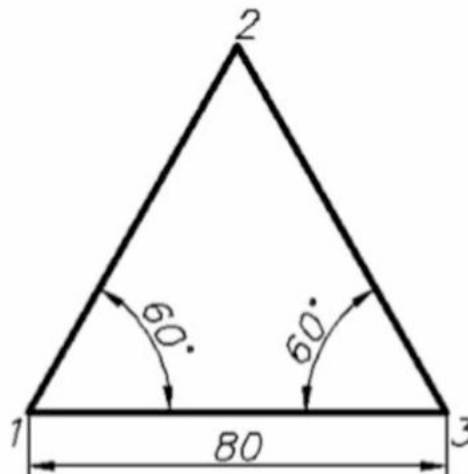
Тиражирование.

1. Выполнить построения изображений с помощью сопряжения, окружности по трем точкам. Тиражирование.

1а) Построить 3 окружности с заданным диаметром. (Варианты см. таблицу №3) Построить сопряжения окружностей.



Таблица №3

Варианты	Радиус большой окружности №1	Радиус окружности №1	Радиус окружности №2	Радиус сопрягаемой окружности №2
1.	130	50	35	38
2.	260	100	70	76
3.	390	200	105	114
4.	520	300	140	152
5.	650	400	175	190
6.	780	500	210	228
7.	910	600	245	266
8.	1040	700	280	304
9.	1170	800	310	242
10.	1300	900	350	380

- 1б). Построить два отрезка произвольной длины под углом 76° . Построить окружность: – по двум точкам на заданных отрезках. Построить окружность по трем точкам на заданных отрезках.

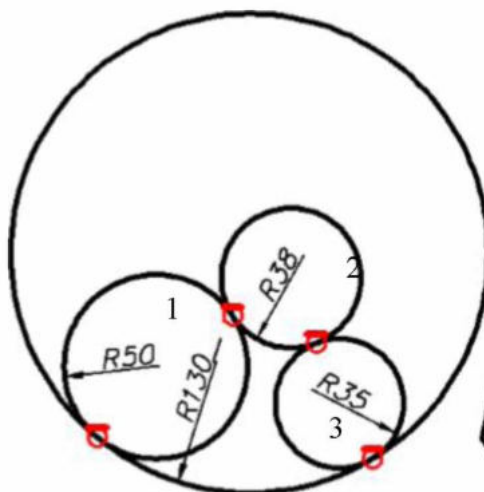
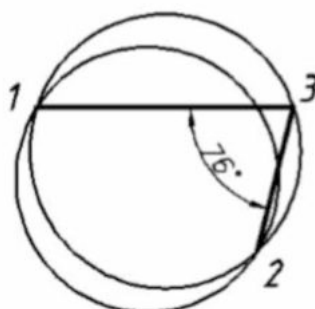

1в). Построить окружность диаметром 100. Построить правильную фигуру согласно вариантам по таблице №5: – вписанный в окружность диаметром 100 мм.



Таблица №5

Варианты	Геометрическая фигур
1.	шестигранник
2.	пятигранник
3.	восьмигранник
4.	семигранник
5.	четырёхгранник
6.	трехгранник
7.	девятигранник
8.	пятигранник
9.	восьмигранник
10.	семигранник

1г). Построить равносторонний треугольник со стороной (Варианты см. таблицу №4), чтобы «левая сторона» располагалась вдоль оси ОУ

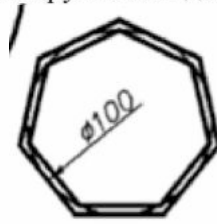
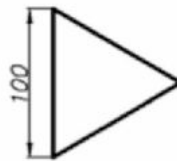

2. Выполнить построения изображения, используя требуемые режимы объектных привяз

Таблица №5

Варианты	Равносторонние углы
1.	

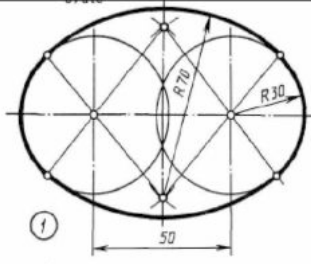
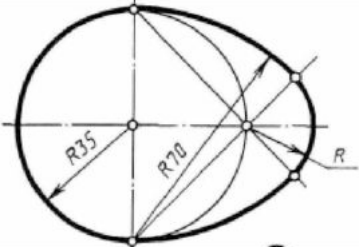
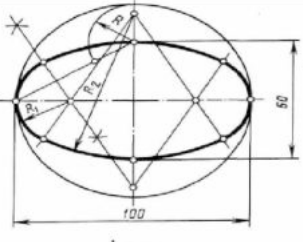
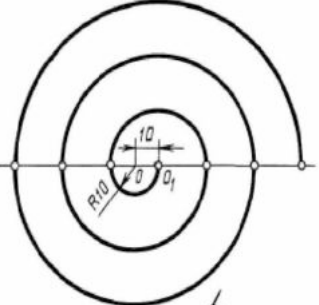
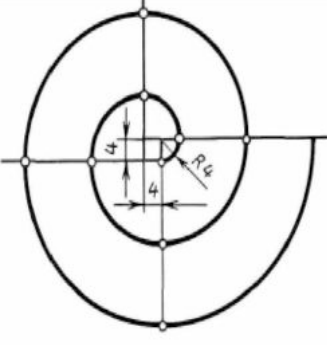
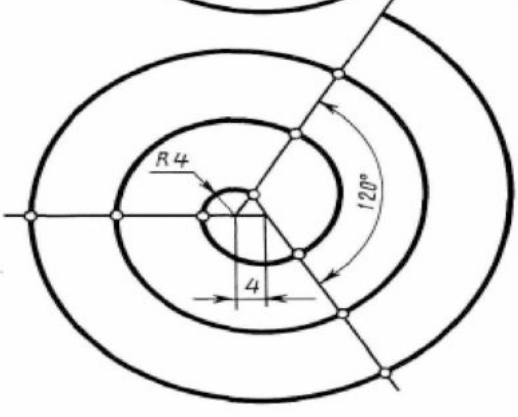
2.	
3.	
4.	
5.	
6.	
7.	

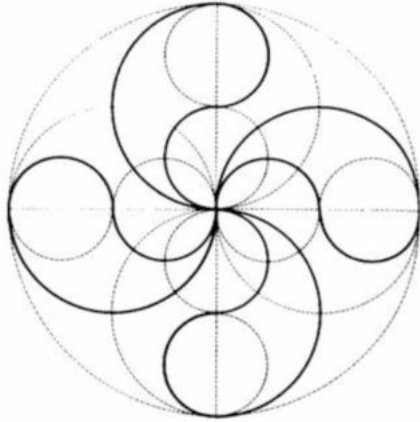
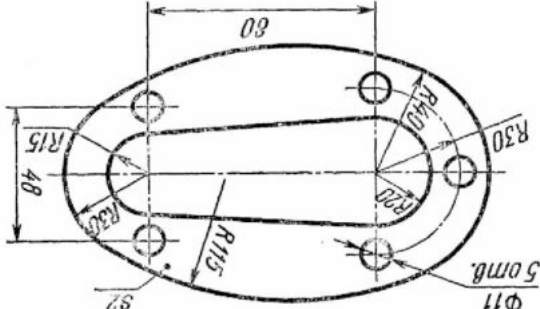
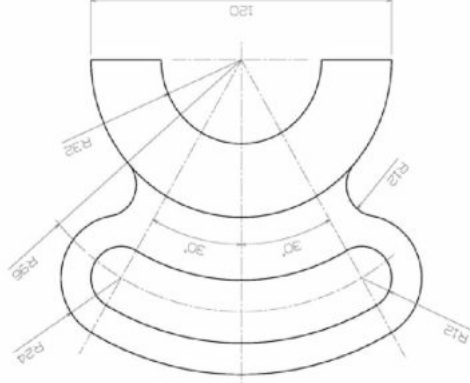
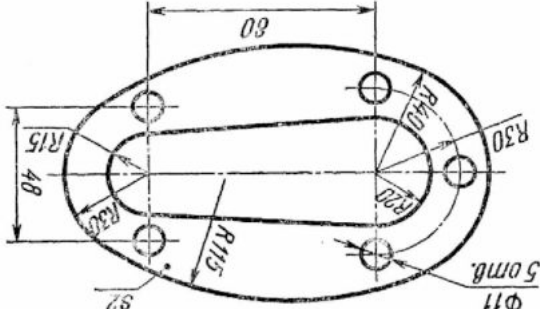
 <p>8.</p>	 <p>10.</p>
 <p>9.</p>	 <p>10.</p>

Задание №4

Методика проекционного черчение средствами компьютерной графики. Слой. Построение трех проекций детали согласно индивидуальному заданию.

1. Построить 3 проекции детали «Стойка»

Варианты	Фронтальный и профильный вид детали	Варианты	Фронтальный и профильный вид детали
1.		6	
2.		7	

3.

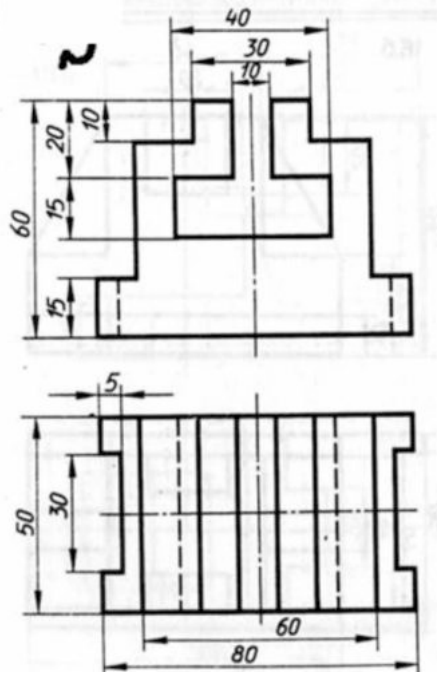

8

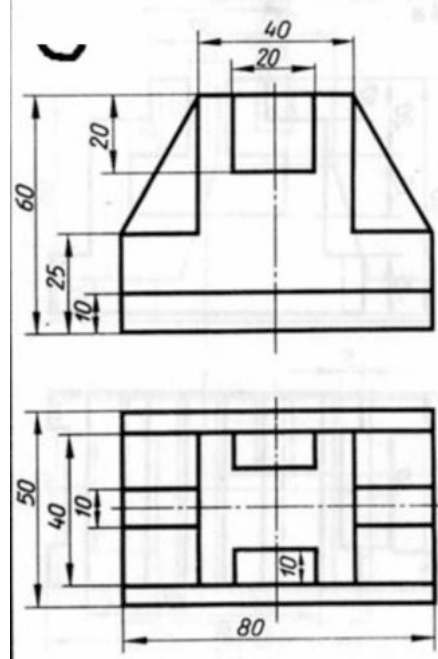

4.

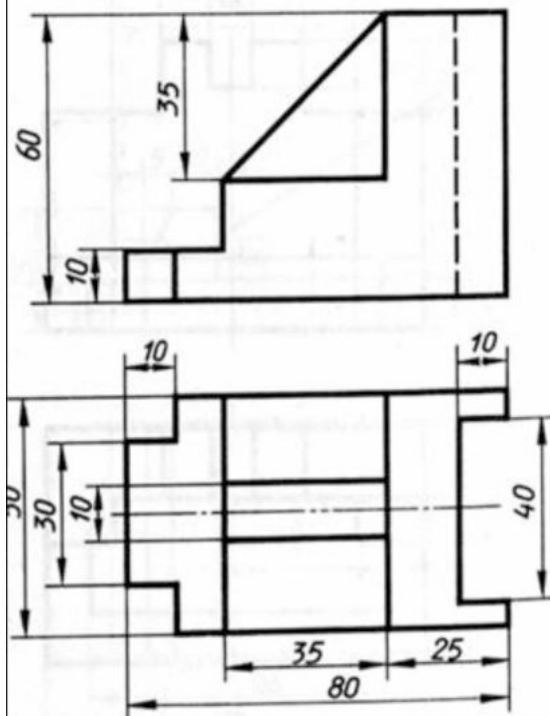

9

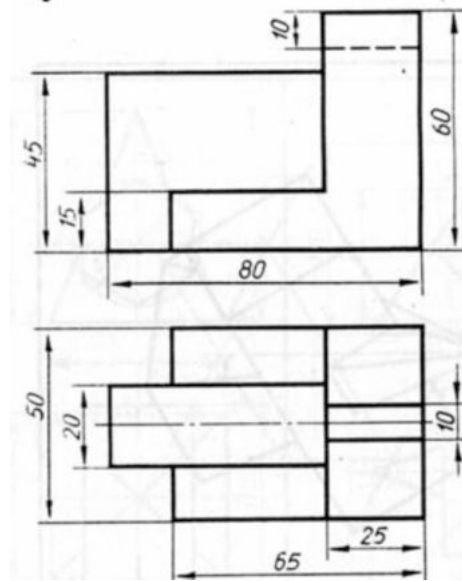

5.

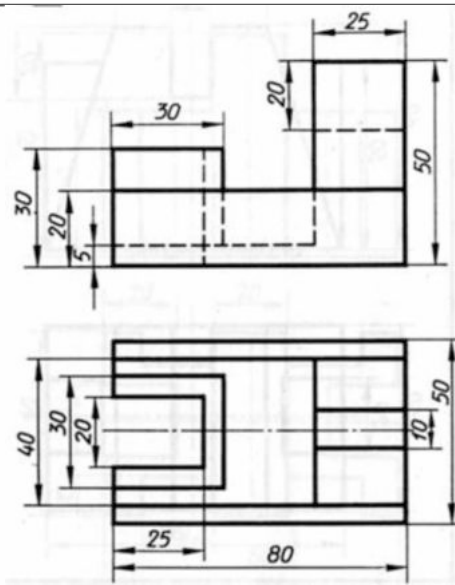

10

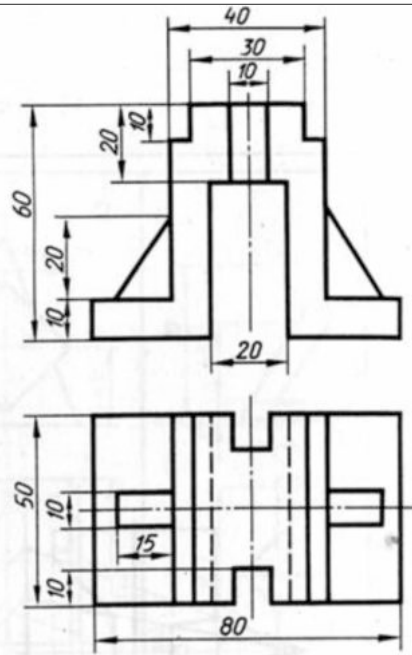

Задание №5

Построение криволинейных контуров. Команды редактирования в проектно-сметной документации. Построение криволинейные изображение кронштейна используя команды редактирования.

1. Построить криволинейные изображение кронштейна используя команды редактирования.

Варианты	Фронтальный и профильный вид детали	Варианты	Фронтальный и профильный вид детали
1.		6	

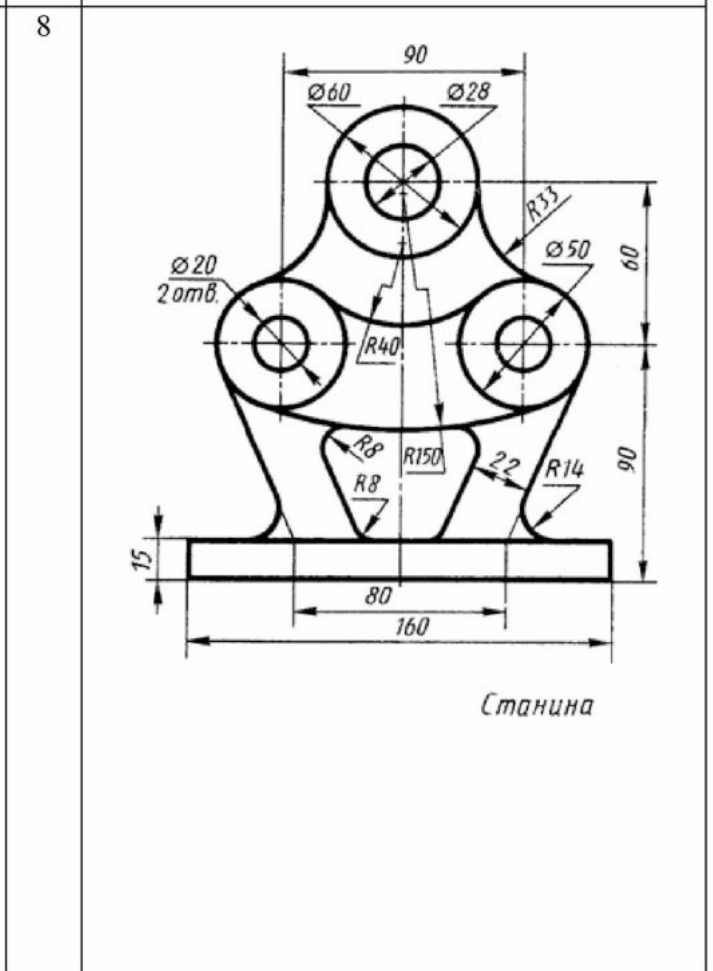
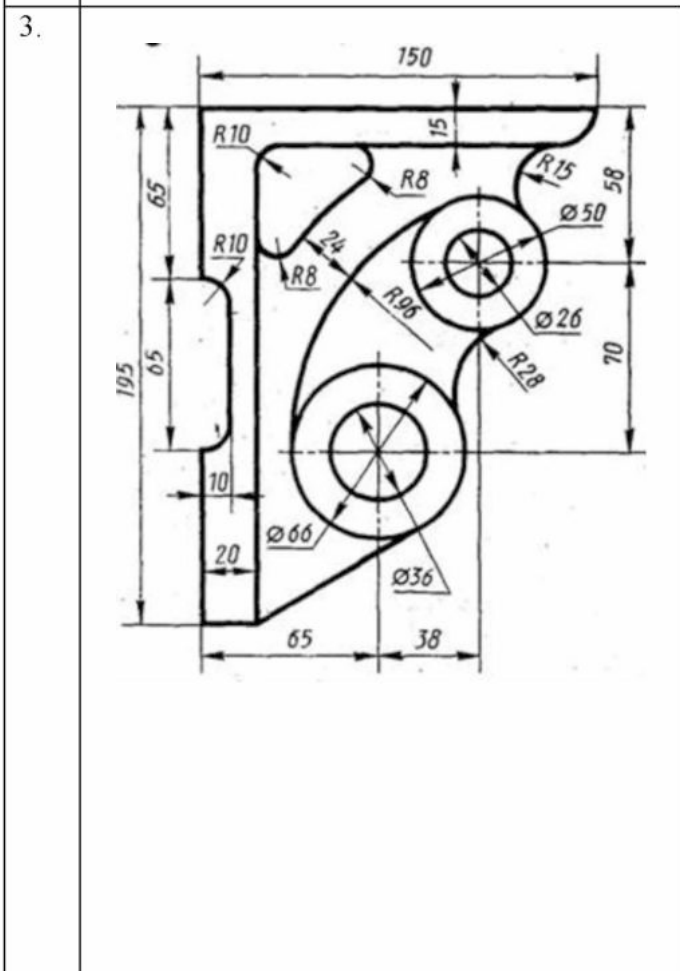
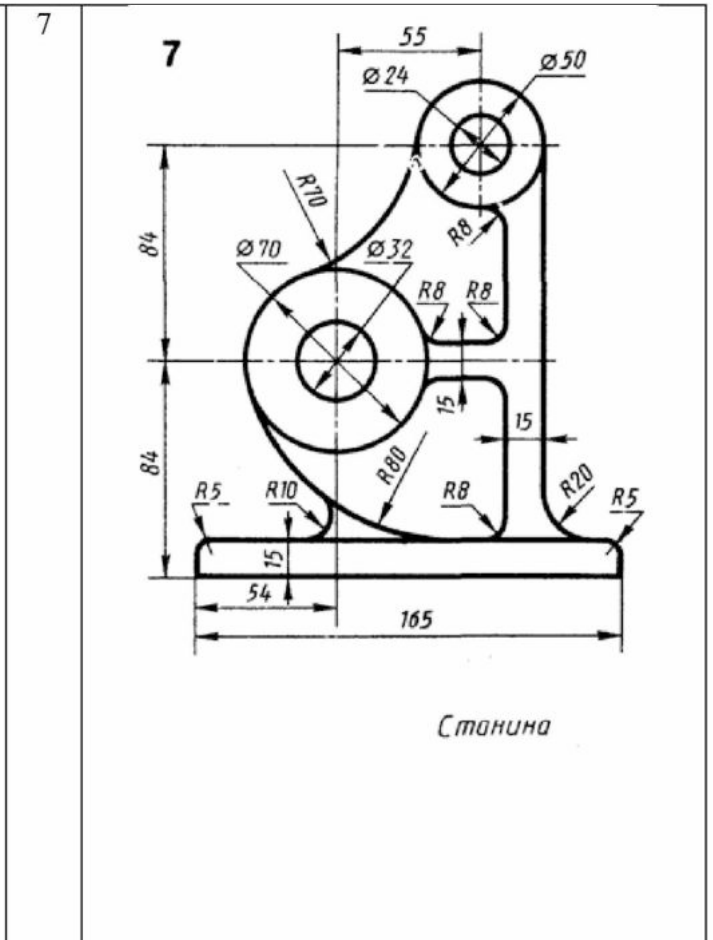
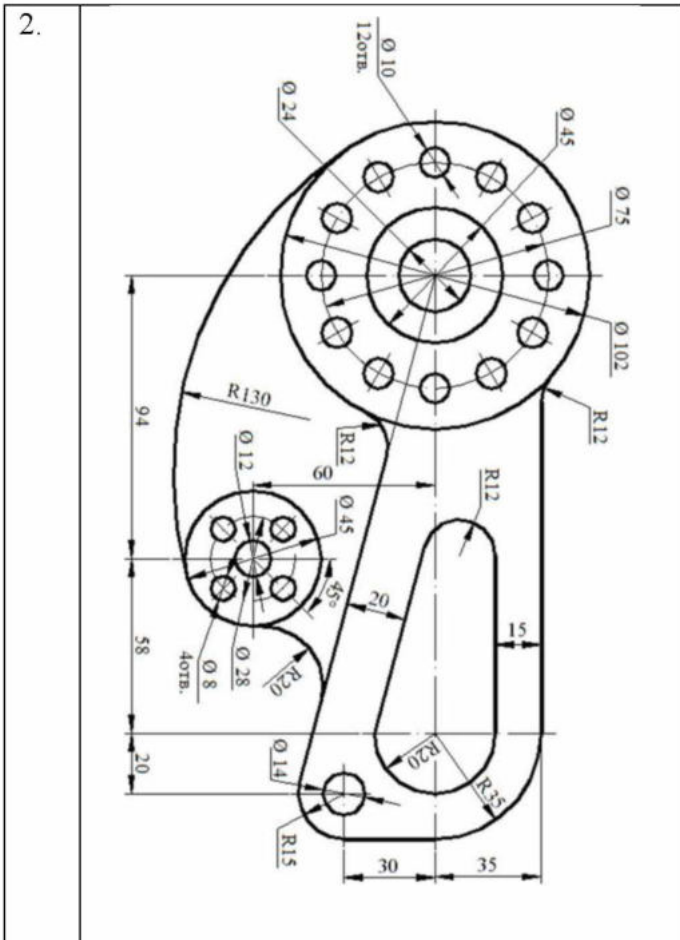

4.

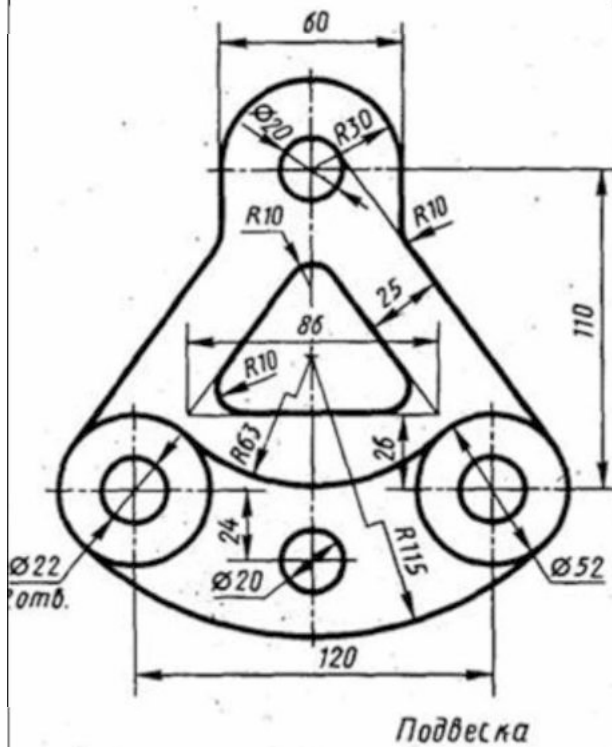

9

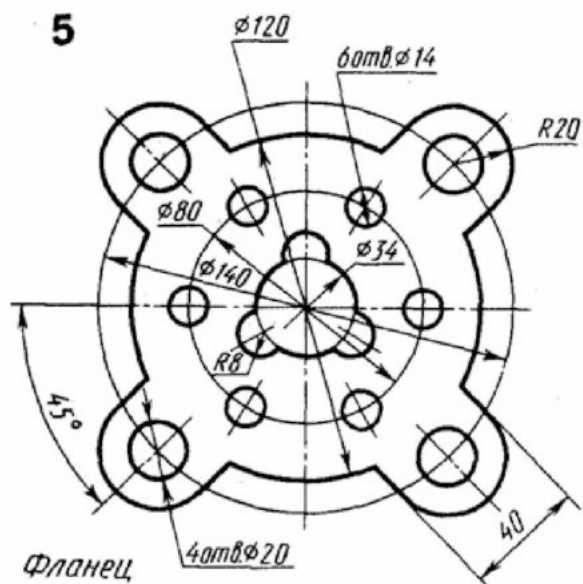

5.

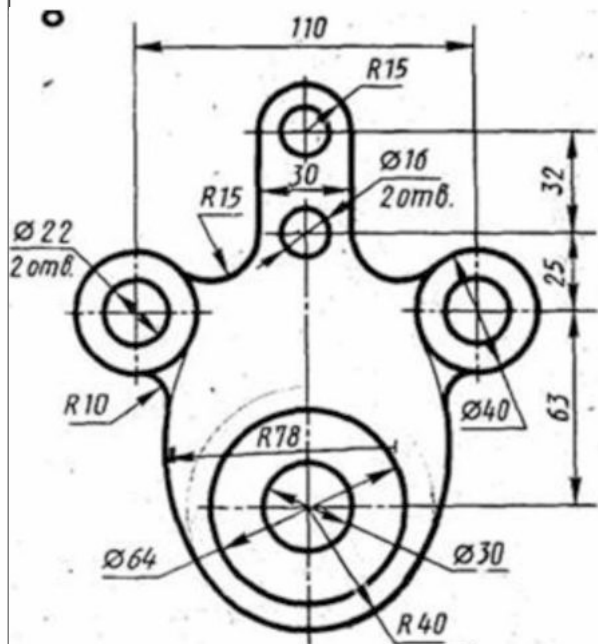

10

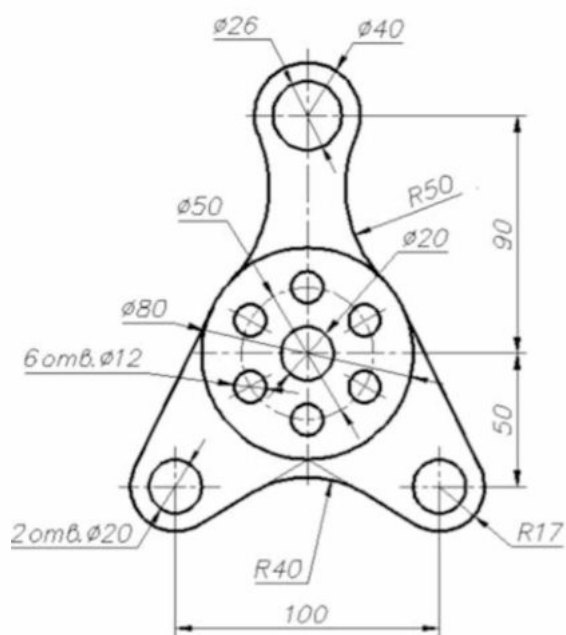

Задание №6

Простановка размеров на чертежах в проектно-сметной документации ПК - 2.19 (Имеет навыки)

1. На детали Лабораторной работа №4,5. построить все размерные линии.

Параметры настройки Таблица 6

Закладка	Параметры	Смысловое описание	Значение
Линии	Шаг в базовых размерах	Расстояние между параллельными размерными линиями	8мм
	Удлинение за размерные линии	Выступ выносной линии за размерную	2мм
	Отступ от объекта	Отступ выносной линии от указанной точки контура	0мм
Символы и стрелки	Стрелки	Форма размерной стрелки	По ГОСТ
	Размер стрелки	Длина стрелки	3,5мм
Текст	Текстовый стиль	Имя нового тила	Размер
		Имя шрифта	Simplex
		Степень растяжения	1
		Угол наклона	15
	Высота текста		3,5мм
	Отступ от размерной линии	Расстояние между нижней границей текста и размерной линией	1-1,5мм

Задание №7

Текстовые стили и его настройка в проектно-сметной документации.

1. Работа с текстом. Варианты принимать по таблице 7.

- 1а) Вывести надпись AutoCAD.
- 1б) Вывести надпись согласно вариантам, расположенную под углом 45о.
- 1в) Вывести надпись согласно вариантам с выравниванием Left и Right.
- 1г) Вывести надпись шириной 30 мм с выравниванием Align.
- 1д) Вывести надпись шириной 30 мм с выравниванием Fit

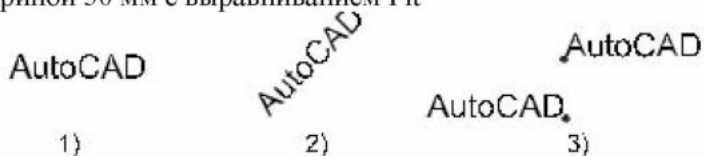

- а). Батарейный циклон
- б). Батарейный циклон
- в). Батарейный циклон

Таблица 7



Варианты	Текст надписи
1.	шестигранник
2.	пятигранник
3.	восьмигранник
4.	семигранник
5.	четырёхгранник
6.	трехгранник
7.	девятигранник
8.	пятигранник
9.	восьмигранник
10.	семигранник

Задание №8

Работа со штриховкой в проектно-сметной документации.

1 Начертить фигуры и заштриховать их методом выбора объектов.

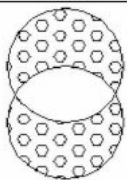
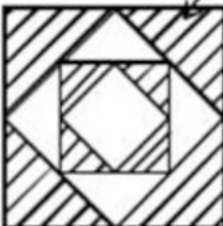
Таблица 8

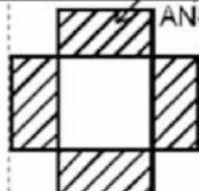
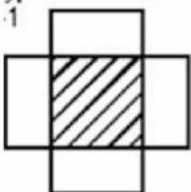
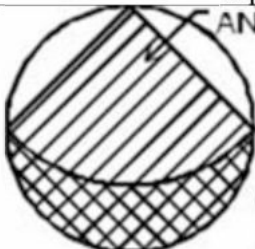
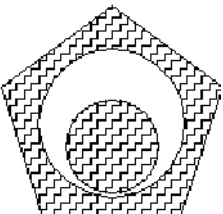
Варианты	фигуры
1.	 структура HONEY
2.	 структура ANSI-31
3.	 структура ANSI-31
4.	 структура ANSI-31
5.	 структура ANSI-31
6.	 структура ANSI-31 структура ANSI-37
7.	 структура ANSI-37

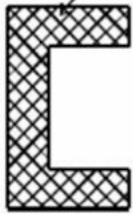
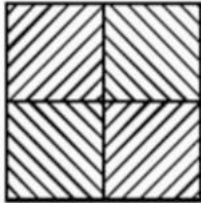
8.	 <p>структура ANSI-31</p>
9.	 <p>структура ANSI-37</p>
10.	 <p>структура ANSI-31</p>

2 Начертить фигуры и заштриховать их методом “точка в области”. Фигуры принимать по таблице №8

Задание №9

Способы создания таблиц в AUTOCAD для грамотной презентации и создания концепции инвестиционно-строительного проекта. Оформление чертежей проектно-сметной документации.

1. 1 Создание таблиц с помощью настройки стилей таблиц в AutoCAD.

Варианты	Таблицы
1.	
2.	
3.	<p style="text-align: center;">Штамп</p>
4.	<p style="text-align: center;">Штамп пояснительной записки</p>
5.	<p style="text-align: center;">Ведомость расхода стали</p>
6.	<p style="text-align: center;">Спецификация на изделие, состоящее только из деталей</p>

8 min	15	Поз.	Наименование	Кол.	Масса ед., кг
	8 min				
	10	60	10	15	
	95				

7. Групповая спецификация на изделие, состоящее только из деталей

8 min	15	Марка изде- лия	Поз. дет.	Наименование	Кол.	Масса 1 дет., кг	Масса изделия, кг
	8 min						
	15	10	60	10	15	15	
	125						

8. Ведомость перемычек

Кратно 8	15	Марка	Схема сечения
	8 min		
	20	70	
	90		

9. Экспликация полов

Номер поме- щения	Тип пола	Схема пола или тип пола по серии	Данные элементов пола (наименование, толщина, основание и др.), мм	Площадь, м ²
25	15	50	75	20
185				

10. Экспликация полов

Кратно 8	15	Поз.	Эскиз
	8 min		
	20	70	
	90		

Задание №10

Внешняя ссылка в программе AUTOCAD. Использование внешней ссылки в проектно-сметной документации.

1. Вставить картинку плана здания в программу Автокад. Выполнить масштабирование. Выронить план здания по масштабу.

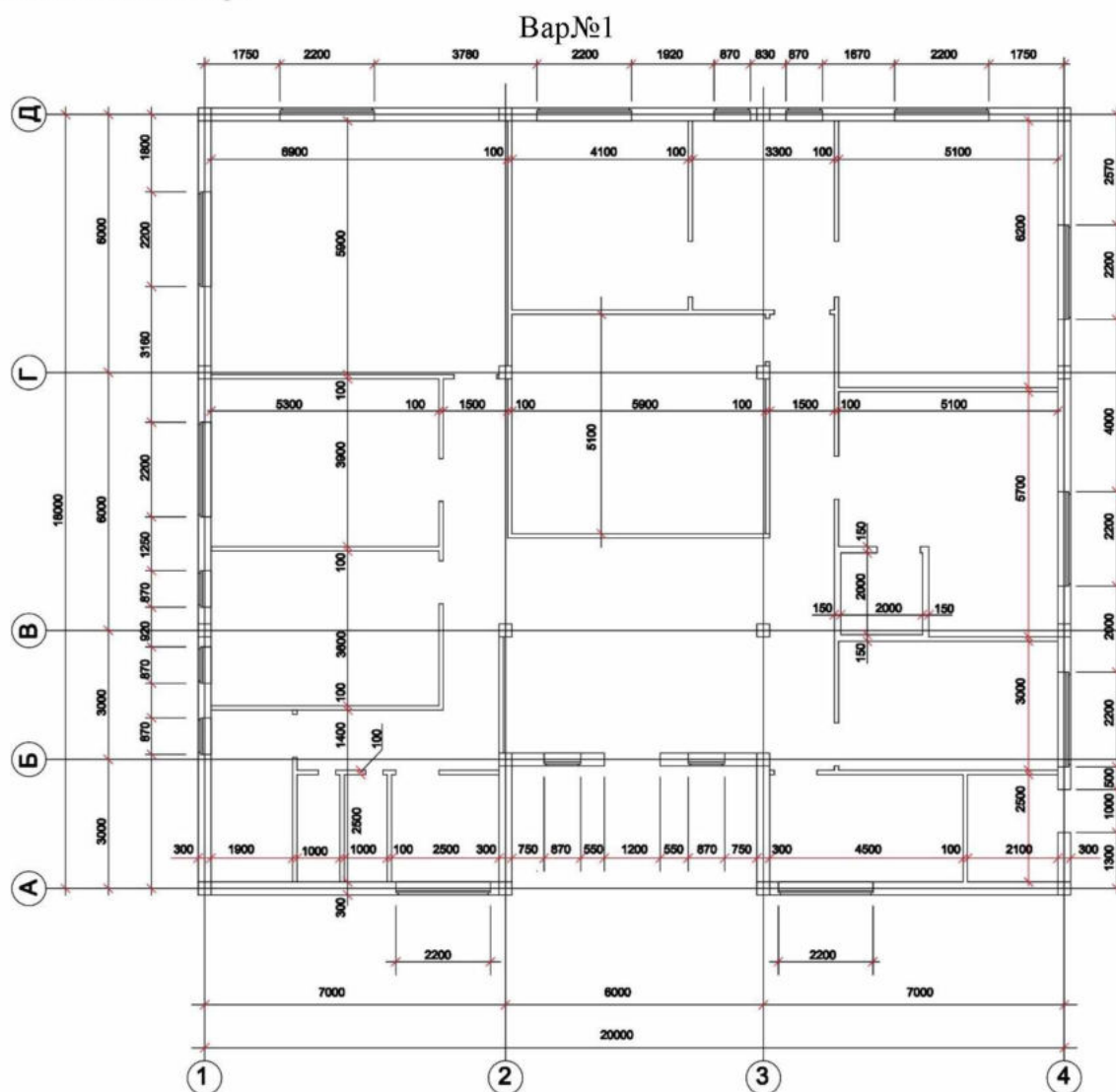

Вар.№2

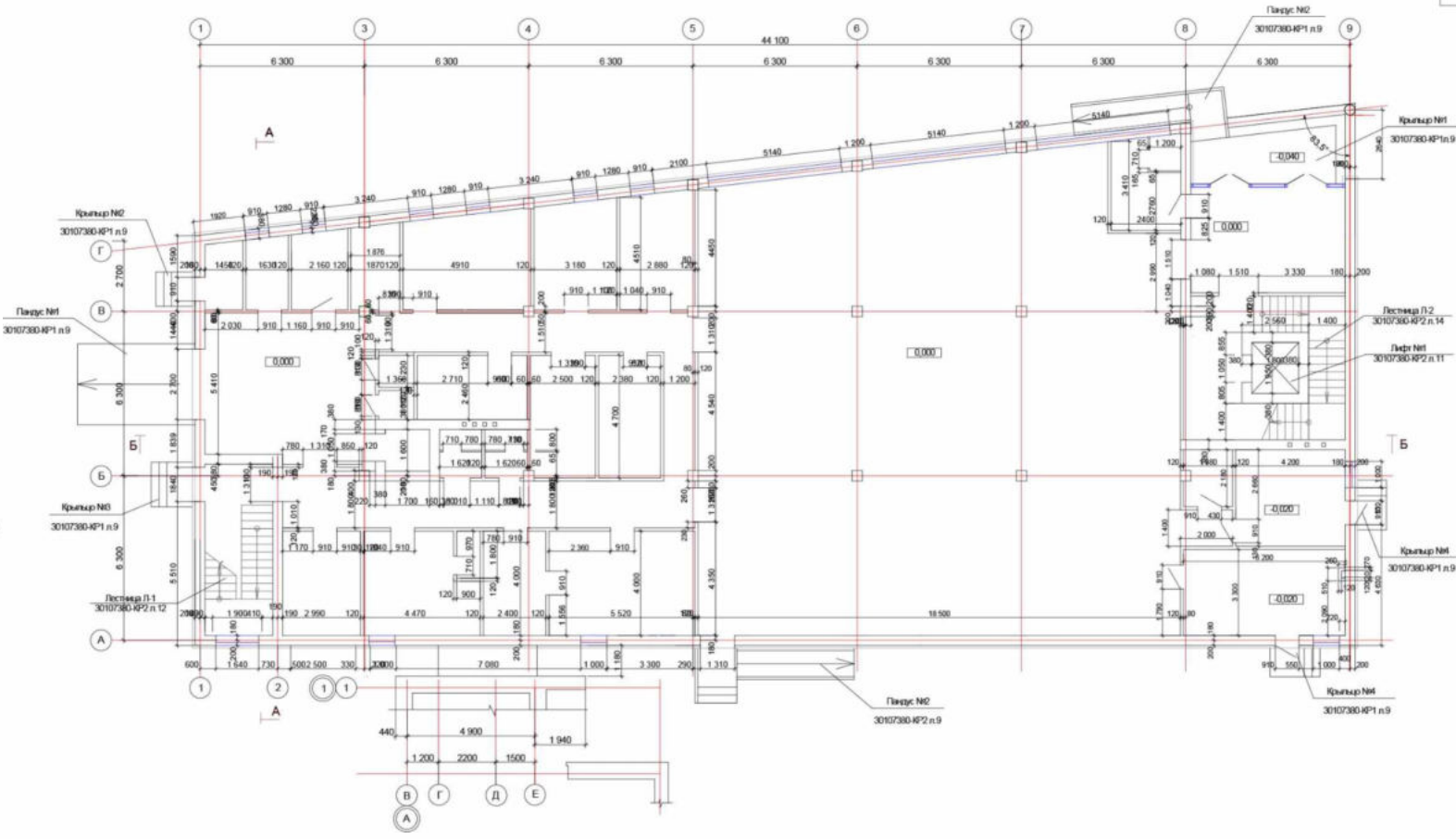

Условные обозначения

- Перегородки кирпичные толщ. 120мм. из кирпича КОРП-11НФ125/2,0/35 ГОСТ 530-2007 на цем.песч. р-ре М 100
- Перегородки из лицевых газобетонных плит толщ. 100мм.
- Сплошная кирпичная кладка из полнотелого керамического кирпича КОРП-11НФ125/2,0/35 ГОСТ 530-2007 на цем.песч. р-ре М 100

Вар №3

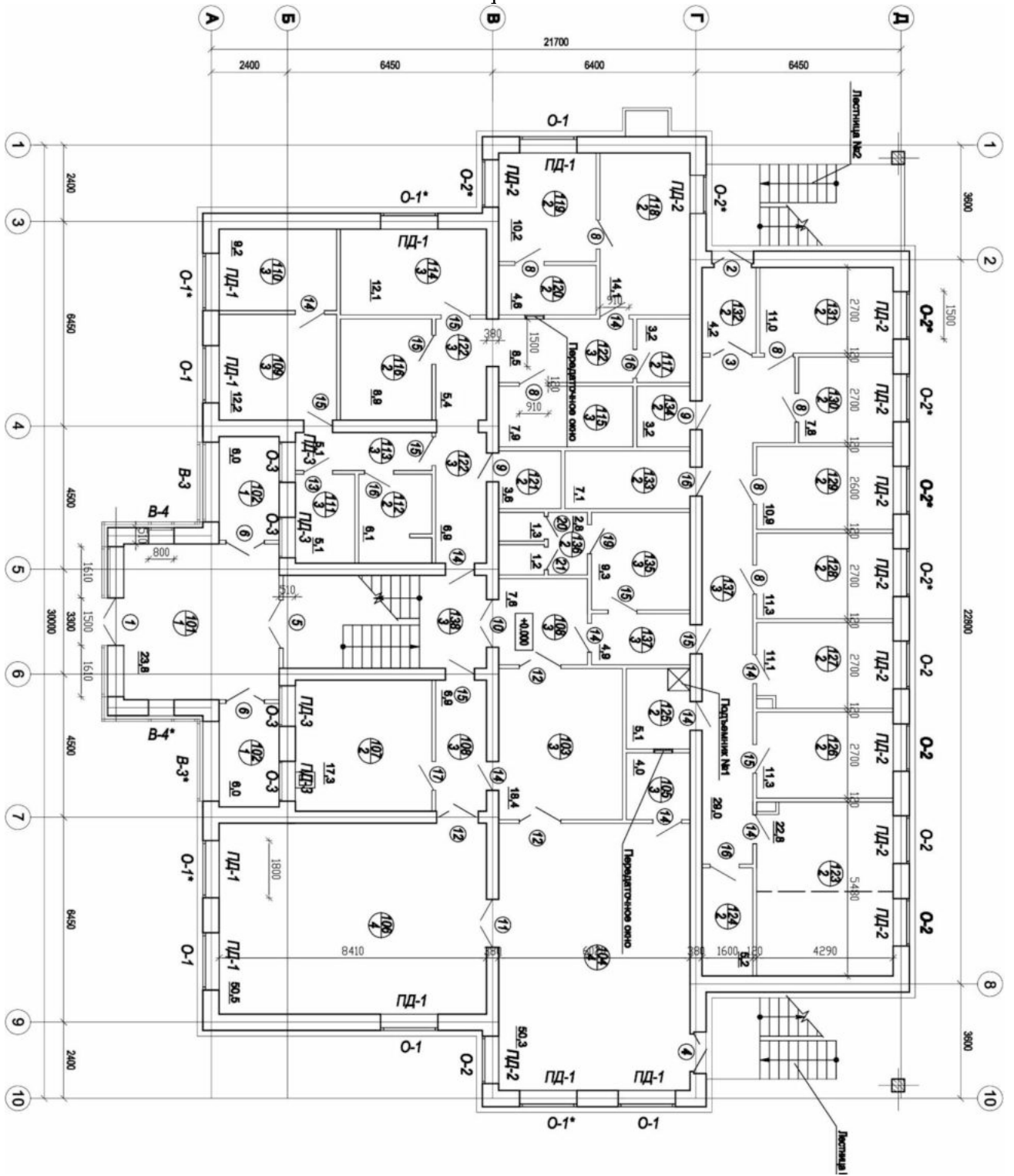

Вар№4

План второго этажа М 1:100
Школьный бассейн

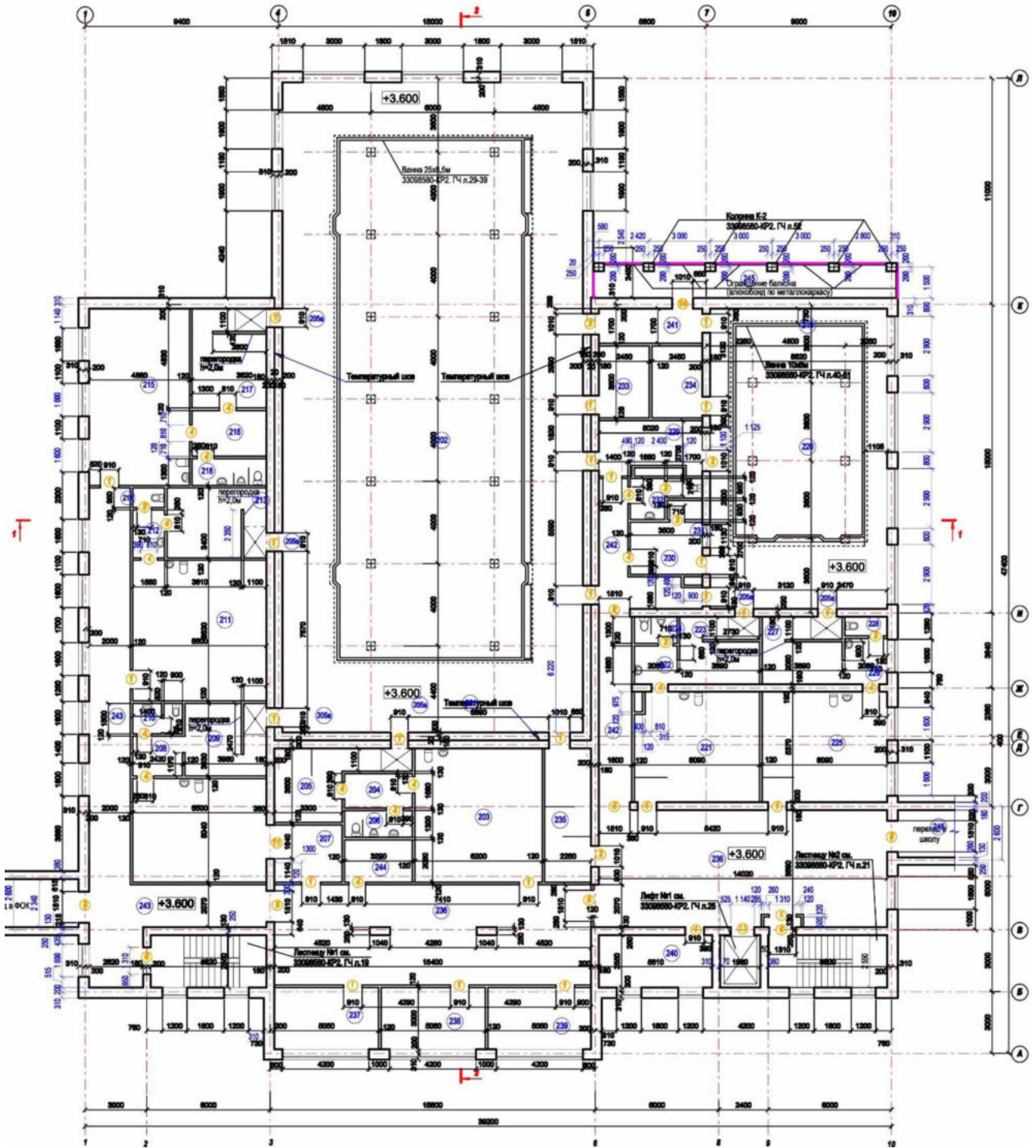

Вар№5

План первого этажа М 1:100
Школьный бассейн

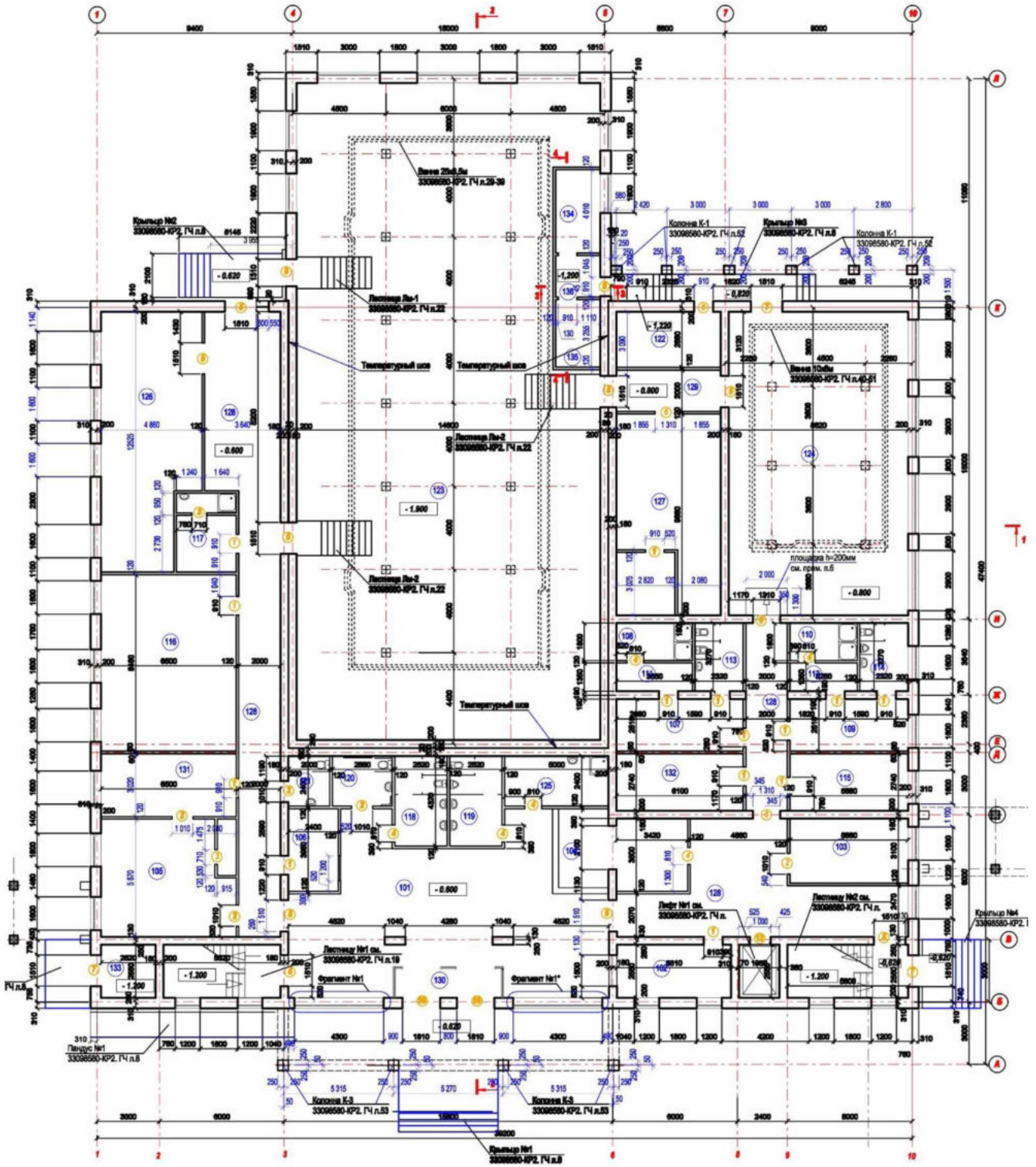

Корректировка проекта 88-кв. жилого дома (3-й этап строительства)
 в группе жилых домов по ул. Чугунова/пер. Березовскому/пер. Иванова
 в Кировском районе города Астрахани
 Кладочный план 5-9 этажей

Вар.№6

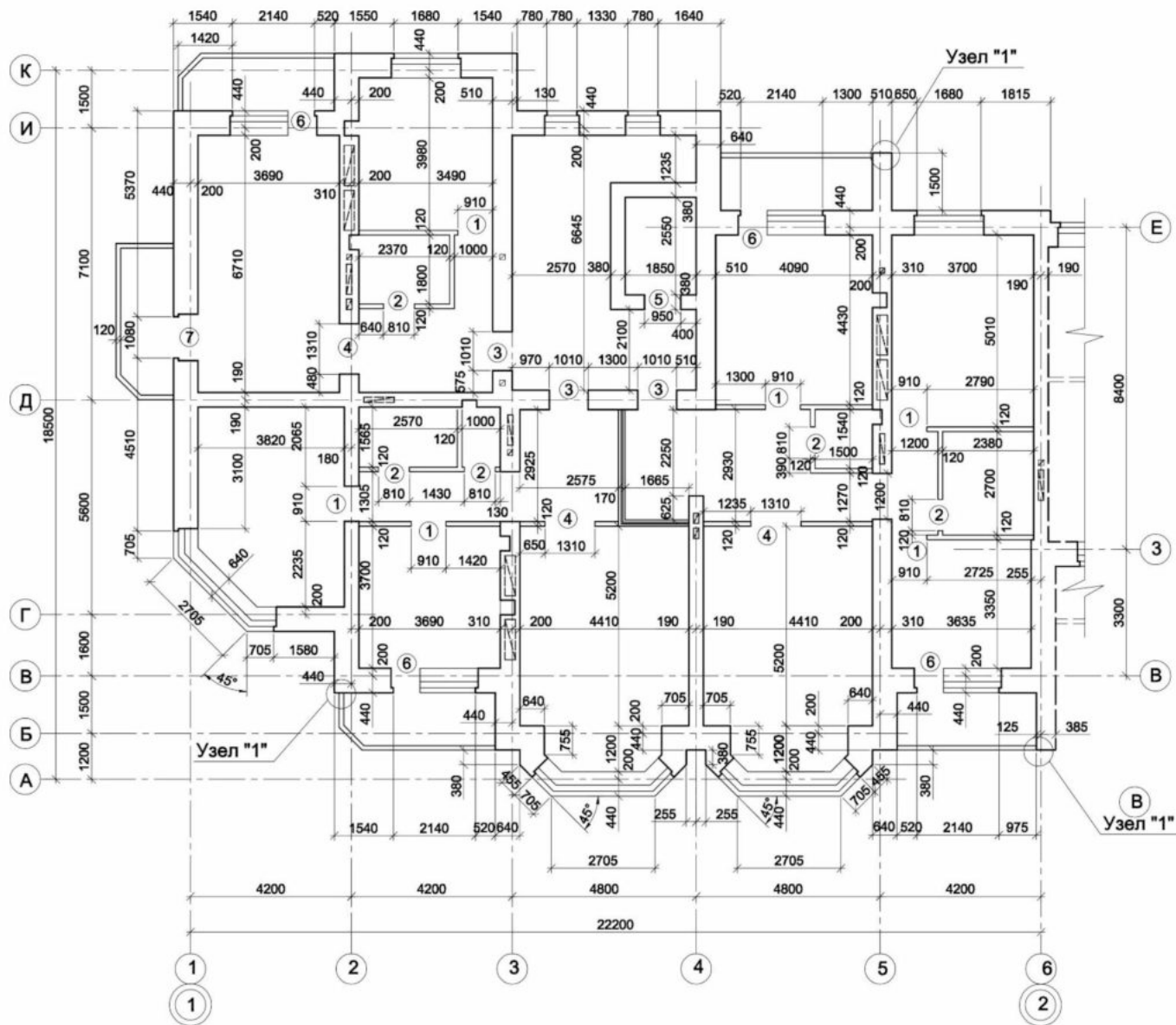

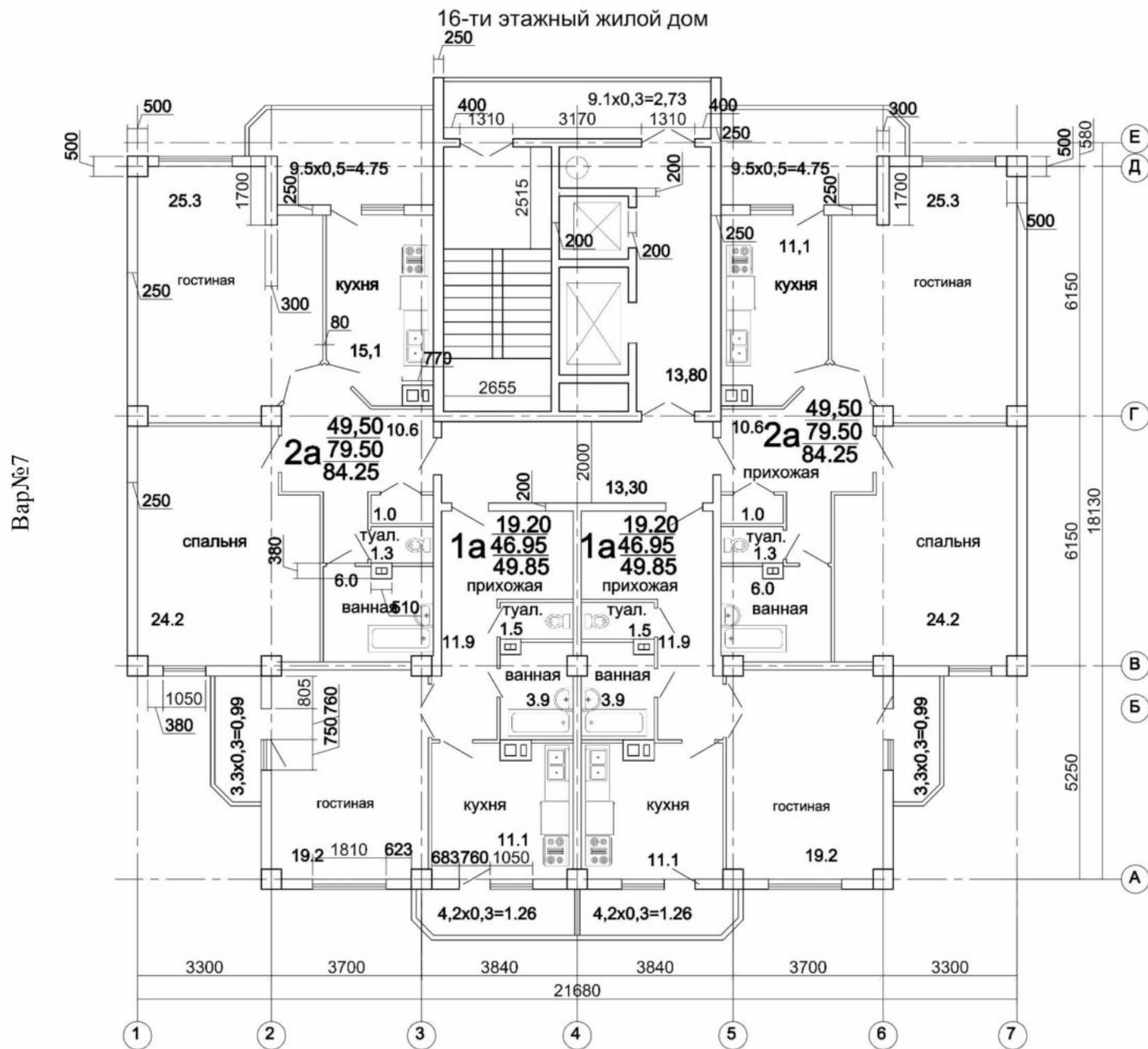

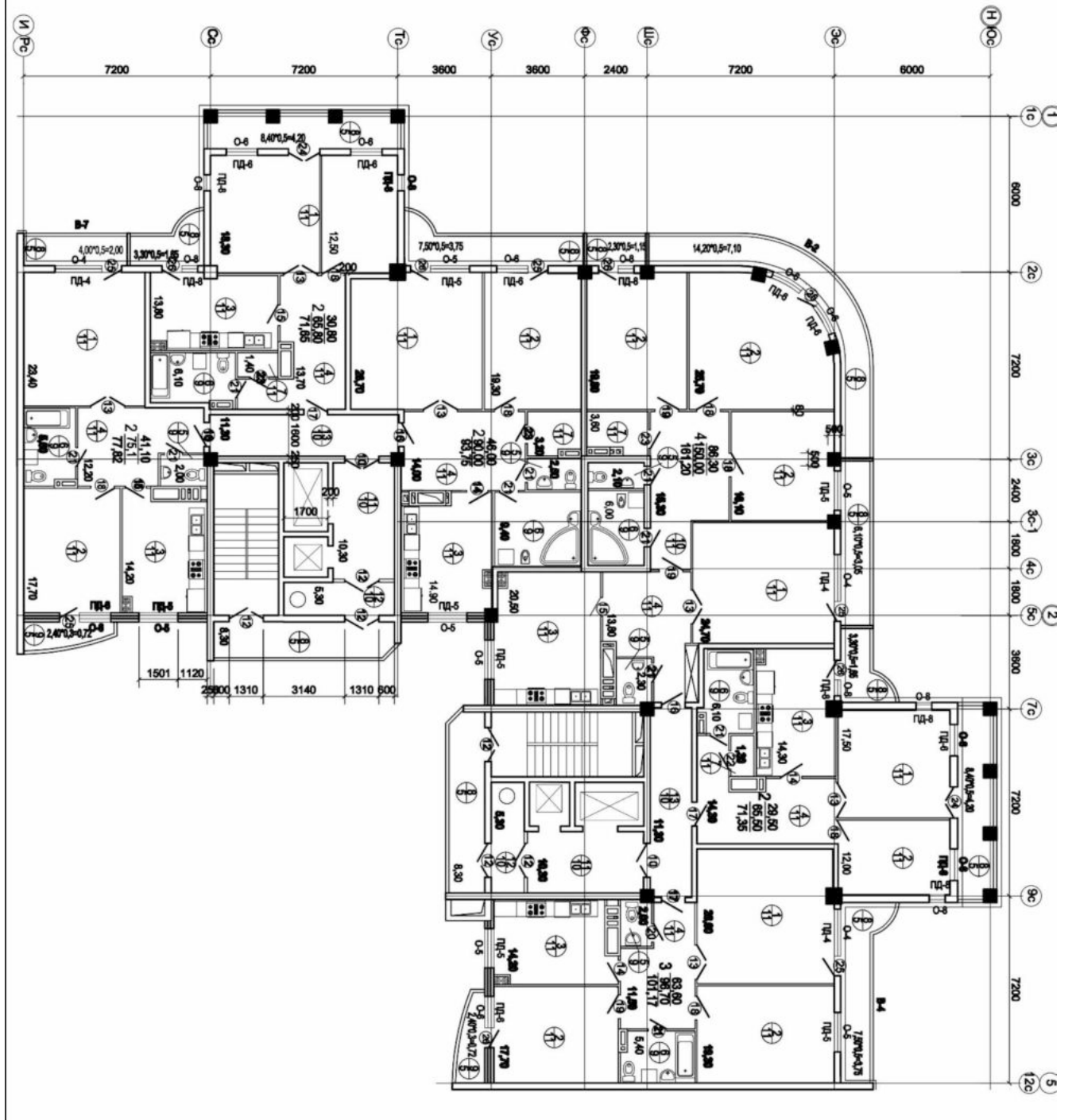

Вар №9

План типового этажа жилого дома № 23а



Вар10

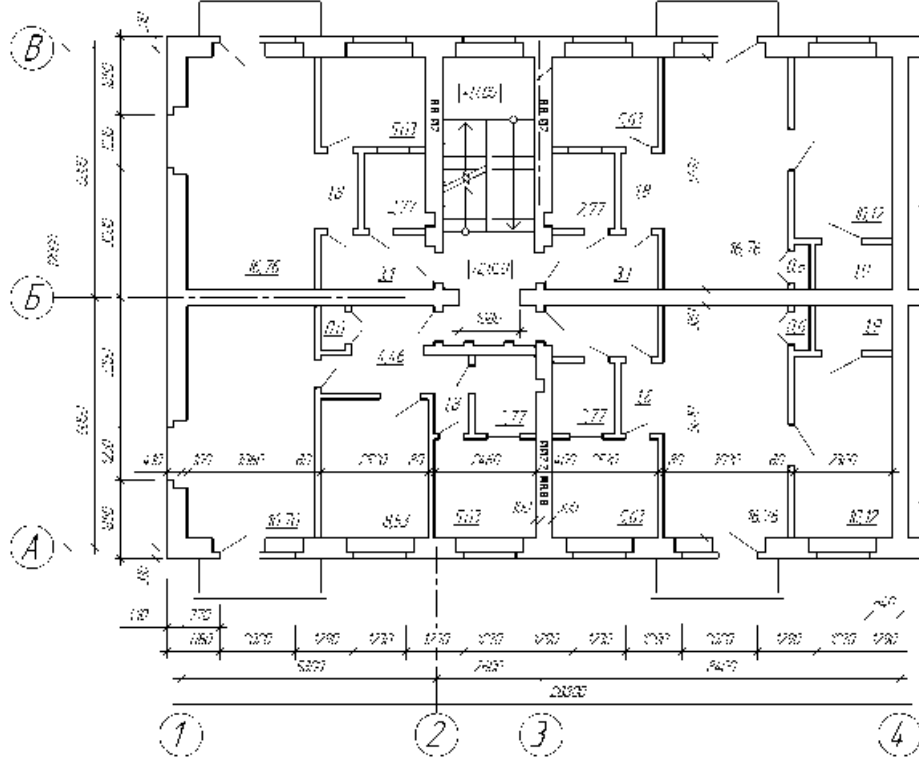

Задание №11-12

**Выполнение рабочего чертежа плана здания в программе AVTOSCAD. Оформление чертеж в соответствии с правилами оформления проектно-сметной документации.
ПК - 2.19 (Умеет)**

1. Выполнить рабочий чертеж кладочный план здания в программе AVTOSCAD. Оформить чертеж в соответствии с правилами оформления строительных чертежей. Варианты планов здания принять согласно лабораторной работе №10.

2. Настроить слои в данном файле согласно таблице:

Название слоя	Цвет	Тип линии	Толщина
стены	черны	прямая	35
оси	красный	штрихпунктирна	18
окна	синий	прямая	15
двери	синий	прямая	15
перегородки	коричневой	прямая	25
вспомогательный	серый	прямая	9
оборудование	голубой	прямая	15
текст	черный	-	15
Размеры	зеленый	прямая	18

3. Отрисовываем всю необходимую на чертеже графику (планы) в пространстве модели, в масштабе 1:1, в мм. Выполнение работы начать с изображения осей здания.

4. Расставить размеры согласно заданию

5. Заштриховать несущие элементы штриховкой согласно выбранным строительным конструкциям по ГОСТ 2.306-68 Единая система конструкторской документации (ЕСКД). Обозначения графические материалов и правила их нанесения на чертежах (с Изменениями N 1-4) 10 Оформить на формат А 3. Согласно ГОСТ 2.104-2006 Единая система конструкторской документации (ЕСКД). Основные надписи (с Поправками)

Задание №13-14

Знакомство с принципами моделирования и создания документации в программе ARCHICAD для создания концепции инвестиционно-строительного проекта.

Интерфейс ArchiCAD.

ПК - 2.21 (Знает)

1. Настройка интерфейса ArchiCAD. Запуск ArchiCAD.

Задание №15-16

Выполнение архитектурно-строительных и конструктивных решений здания с учетом доступа маломобильных групп населения; Построение плана здания в программе ArchiCAD.

ПК - 2.21 (умеет, имеет навыки)

1. Построение плана этажа в программе ArchiCAD. Выполнить упрощенную визуализацию плана. Вариант плана использовать согласно последней цифре зачетки по лабораторной работе №10.

Типовой комплект заданий для входного тестирования:

1. Определение компьютерная сеть-

а) связывают абонентов, расположенных на значительном расстоянии друг от друга, внутри города, экономического района.

б) это система компьютеров, связанная каналами передачи информации

в) это сети небольшие по масштабам и работают в пределах одного помещения

г) это физическое расположение компьютеров сети относительно друг друга и способ соединения их линиями.

2. Какого вида компьютерной сети не бывает:

а) глобальная

б) мировая

в) локальная

г) региональная

3. Топология, в которой данные могут передаваться лишь в одном направлении, от одного компьютера к другому, соседнего ему, называется:

а) кольцевая

б) звезда

в) общая шина

г) снежинка

4. Выделите основные свойства локальной сети:

а) низкий уровень ошибок передачи;

б) Обмен файлами между пользователями сети

в) Имеет один или несколько взаимосвязанных центров управления.

г) Эффективное использование общедоступных ресурсов

5. На тип файла указывает:

а) имя файла

б) расширение файла

в) объём файла

6. Какая информация хранится в каталоге «ПАПКА»?

а) имена файлов и указание на номер их начальных секторов на диске

б) файлы документов

в) названия файлов

7. Определите путь к файлу DOC3

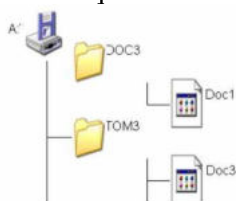

а) A:\TOM3\Doc3

б) A:\DOC3\Doc3

в) A:\DOC3\Doc1

8. Что относится к атрибутам файла?

а) его имя, тип (расширение), значок, размер, дата и время создания.

б) его тип и место расположение на диске

в) его значок и место расположение на диске

9. Кто даёт собственное имя файлу?

а) пользователь

б) программа

в) операционная система

10. Что такое файл?

а) файл — специальная программа, которая обеспечивает управление и обмен информацией между устройствами

б) файл - это определенное количество информации (программа или данные), имеющие имя и хранящиеся в долговременной памяти

в) файл -это базовая составляющая программного обеспечения.

Типовой комплект заданий для итогового тестирования:

ПК - 2.19 (знает)

1. Какие панели инструментов необходимы начинающему пользователю AutoCAD? Методика работы с рабочим пространством

- а) **стандартная, слои, свойства, рисование, редактирование;**
- б) стандартная, видовые экраны, раскрашивание, тонирование, редактирование;
- в) слои, свойства, стили, вид, поверхности

2. Какие виды компьютерной графики существуют применяемые при работе в проектной документации?

- а) векторная;
- б) растровая;
- в) фрактальная;
- г) трехмерная;
- д) двухуровневая;
- е) фактическая;
- ж) **практическая.**

3. Метод установки плавающую панель инструментов в AutoCAD?

- а) потянуть панель мышкой на экран;
- б) **выделить имя панели в контекстном меню любой панели;**
- в) набрать имя панели в командной строке.

ПК - 2.19 (умеет)

4. Под каким расширением хранятся файлы системы AutoCAD проектной документации?

- а) **dwg;**
- б) pla;
- в) dgv.

5. Для подтверждения и завершения команды при построении чертежей проектной документации в погrome AutoCAD, какую клавишу необходимо нажать?

- а) Esc;
- б) Shift;
- в) **Enter;**
- г) Ctrl

6. Выберите вариант(метод), соответствующий правильному порядку работы с инструментом Обрезка в погrome AutoCAD,:

- а) выделить линии, подлежащие обрезке;
 - б) **выделить линии, являющиеся границами;**
 - в) выделить линии, подлежащие обрезке, затем линии, являющиеся границами
- обрезки.

7. Какова последовательность и методика выборки объектов при работе с командой «ОБРЕЗАТЬ» в AutoCAD при вычерчивании проектной документации?

- а) выбрать обрезаемый объект;
- б) выбрать режущие кромки;

в) выбрать режущие кромки, затем выбрать обрезаемый объект;

г) **последовательность выбора не важна;**

8. Какой символ используется для ввода относительных координат в программе AutoCAD,?

а) #;

б) **@;**

в) *;

г) %

9. Какая из нижеперечисленных команд не относится к командам редактирования чертежей проектной документации и объектов AutoCad:

а) масштабирование;

б) стирание;

в) **штриховка;**

г) фаска.

10. С помощью какой из перечисленных команд можно объединить несколько линий в программе AutoCAD?

а) расчлнить (explode);

б) **замкнуть (close);**

в) редактировать полилинию (edit polyline);

г) полилиния (polyline);

11. Что такое геометрический примитив:

а) элемент чертежа, обрабатываемый системой как совокупность точек и объектов, а не как единое целое;

б) свойство геометрического атрибута;

в) **элемент чертежа, обрабатываемый системой как целое, а не как совокупность точек и объектов;**

г) элемент графического интерфейса autocad.

12. Название команды:



а) **фаска;**

б) стирание;

в) подрезание;

г) копирование.

12. Для создания выреза у объекта используется команда:

а) объединение;

б) **вычитание;**

в) пересечение;

г) выдавить.

13. Название команды:





а) **линейный размер;**

б) размер от общей базы;

в) параллельный размер;

г) размерная цепью.

14. Как называется размер, представляющий собой последовательность связанных друг с другом размеров на чертеже проектной документации.
- а) **размерная цепь;**
 - б) параллельный размер;
 - в) быстрый
15. Что не относится к параметрам Слоя
- а) цвет линий;
 - б) **координаты объектов слоя;**
 - в) имя;
 - г) толщина линий.
16. Программа AutoCAD отображает текущий слой:
- а) **«галочкой зеленого цвета»;**
 - б) «горящей лампочкой»;
 - в) «открытым замком»;
 - г) название текущего слоя отображается на панели слоев.
17. Для создания единого объекта из нескольких составляющих его элементов используется команда:
- а) **объединение;**
 - в) пересечение;
 - б) вычитание;
 - г) выдавить.
18. Команда в AutoCAD, с помощью которой выполняется преобразование двухмерного объекта и чертежа проектной документации в трехмерный:
- а) Объединение;
 - б) Вычитание;
 - в) Пересечение;
 - г) **Выдавить.**
19. Пиктограмма  отвечает за привязку ...
- а.) к точке на окружности или дуге, которая при соединении с последней точкой образует касательную
 - б) **к центру дуги, окружности или эллипса;**
 - в). к конечному элементу;
 - г) к ближайшей конечной точке линии или дуги;
 - д) к точке на линии, окружности, которая образует совместно с последней точкой нормаль к объекту.
20. Команда **TRETCN**  позволяет:
- а) обрезать объект с помощью, пересекающий его других объектов;
 - б) **изменять форму объекта методом растяжения;**
 - в) увеличивать или уменьшать выбранные объекты относительно базовой точки;
 - г) создать группы копий одних и тех же объектов.
21. Кнопка на панели ObjectSnap elips предназначена для
- а) **выбора точки квадрата дуги, окружности или эллипса;**
 - б) выбора точки центра окружности;
 - в) выбора точки пересечения двух объектов или их продолжений;

г) выбора точки мнимого пересечения двух объектов или их продолжений.

22. Опция **crossing** команды **SELECT** позволяет:

- а) две точки, указываемые далее, считать углами секущей рамки;
- б) построить разомкнутую полилинию и в набор включаются пересечение ею объекты;
- в) две точки, указываемые далее, считать углы обычной рамки;
- г) построить аналог секущей рамки в форме замкнутого многоугольника.

23. Средства, позволяющие задать точку графического объекта с определенными качественными свойствами

- а) панель копирования;
- б) панель редактирования;
- в) **объектная привязка;**

24. Величину, характеризующую наклон одной прямой линии к другой прямой, называют

- а) конусностью;
- б) **уклоном;**
- в) наклон;
- г) угол.

25. В каких линейных единицах измерения можно работать в AutoCAD?

- а) **в миллиметрах и дюймах;**
- б) в любых единицах;
- в) в безразмерных;

26. С помощью какой горячей клавиши можно открыть Блокнот с протоколом команд построения в AutoCAD?

- а) F1;
- б) **F2;**
- в) F3.

27. Как изменить черный цвет экрана в модели на белый цвет в AutoCAD?

- а) свойствами слоя;
- б) **по команде меню *Tools — Options — Display — Color;***
- в) нарисовать прямоугольник и закрасить его белым.

28. Изменяет ли команда ZOOM масштаб объектов на чертеже проектной документации в программе AutoCAD?

- а) **нет;**
- б) да;
- в) меняет на время просмотра.

29. Как отменить уже выполненную команду в программе AutoCAD?

- а) нажать клавишу *ESC;*
- б) **нажать кнопку *UNDO;***
- в) отменить невозможно.

30. Какова функция наборов *Sheet Set* в программе AutoCAD?

- а) это подборки чертежей по тематикам;
- б) **это каталоги для хранения чертежей, над которыми можно производить коллективные операции;**
- в) это копии листов.

31. Что такое динамический ввод в программе AutoCAD??
- а) ввод данных во время выполнения операции;
 - б) ввод команд массивом;
 - в) расположение командной строки на указателе мыши.**
32. Какая фирма разработала систему AutoCAD?
- а) autodesk;**
 - б) microsoft;
 - в) apple;
 - г) unix;
 - д) macintosh.
33. Элементы окна AutoCAD: верхняя строка экрана, содержащая надписи Файл, Правка, Вид и т.д. называется ...
- а) графический экран;
 - б) зона командных строк;
 - в) строка падающих меню;**
 - г) горизонтальная полоса прокрутки;
 - д) панель инструментов.
34. Какая клавиша прерывает уже начавшую работу любой команды в программе AutoCAD??
- а) enter;**
 - б) delete;
 - в) esc;
 - г) end;
 - д) tab.
49. Какая функциональная клавиша является аналогом кнопки OPTO в программе AutoCAD??
- а) F10;
 - б) F9;
 - в) F8;**
 - г) F7;
 - д) F12.
35. Каждая точка в системе AutoCAD характеризуется одной координатой в программе AutoCAD?
- а) да;
 - б) нет.**
36. Объекты в программе AutoCAD в проектной документации можно выбирать только после задания команды?
- а) да;
 - б) нет.**
37. Текущий слой нельзя отключить
- а) да;
 - б) нет.**
38. Выбор объектов проектной документации в программе AutoCAD после задания команды редактирования завершается клавишей
- а) <tab>;
 - б) <enter>;**

- в) <esc>;
- г) пробел.

39. Команды для создания текстовых объектов в программе AutoCAD доступны в меню

- а) вставка";
- б) "вид";
- в) "редакт";
- г) **"рисование"**.

40. Увидеть весь чертеж проектной документации целиком в программе AutoCAD, можно, дважды щелкнув на колесике мыши

- а) да;
- б) нет.

41. Меню в программе AutoCAD, которые открываются при щелчке правой кнопкой мыши, называются

- а) **контекстными;**
- б) системными;
- в) специальными.

ПК - 2.19 (имеет навыки)

42. С помощью какой из перечисленных команд можно разбить цельную полилинию на отдельные отрезки?

- а) точка (point);
- б) обрезать (trim);
- с) смещение (offset);
- д) **расчлнить (explode);**
- е). массив (array).

43. С помощью какой команды можно начертить скошенный угол на чертеже проектной документации?

- а) смещение (offset);
- б) сопряжение (fillet);
- с) обрезать (trim);
- д) редактировать полилинию (edit polyline);
- е) **фаска (chamfer).**

44. С помощью какой команды можно начертить скругленный угол на чертеже проектной документации в программе AutoCAD?

- а) фаска (chamfer);
- б) обрезать (trim);
- с) **сопряжение (fillet);**
- д) редактировать полилинию (edit polyline);
- е) смещение (offset)

45. Выберите вариант, соответствующий правильному порядку работы с инструментом Сопряжение при вычерчивании проектной документации:

- а) выбрать инструмент, указать сопрягаемые линии;
- б) **выбрать инструмент, ввести значение радиуса сопряжения, указать сопрягаемые линии;**

- в) выбрать инструмент, в командной строке, выбрать команду рад и задать значение радиуса, указать сопрягаемые линии;
г) выбрать инструмент, указать сопрягаемые линии, в командной строке выбрать команду рад и задать значение радиуса.

46. Необходимо▲ начертить план загородного дома (6x8) м проектной документации и распечатать чертежи на бумаге формата А3 (420x297) мм. В каком масштабе воспроизводится чертеж дома в пространстве модели?

- а) **1:1;**
б) 1:(8000/420);
в) без масштаба.

47. Из перечисленных объектов частными случаями полилинии в программе AutoCAD являются: 1) отрезок; 2) прямоугольник; 3) правильный многоугольник; 4) кольцо; 5) дуга

- а) 2, 4;
б) 2, 3;
в) **2, 3, 4;**
г) 1, 3, 5.

ПК - 2.21 (знает)

48. Как называется способ и метод показа на текущем этаже плана элементов других этажей:

- а) **Фоновый этаж;**
б) Этаж;
в) Основной этаж;
г) Среди вариантов ответов нет правильного.

49. Метод 3D-визуализации, когда изображение состоит из всех линий и ребер элементов:

- а) метод с удалением невидимых линий;
б) среди вариантов ответов нет правильного;
в) **каркасный метод;**
г) метод с раскраской и тенями.

ПК - 2.21 (умеет)

50. Программа, предназначенная для создания компьютерной модели архитектурно-строительных объекта с доступом информации об объекте: чертежи, сметы, картинки визуализации:

- а) Corel Draw;
б) Paint;
в) Microsoft Word;
г) **Archi CAD.**

51. Какую команду в меню пуск необходимо выбрать для открытия программы ArchiCAD10 чтобы вычертить с архитектурно-строительные чертежами.

- а) graphisoft-все программы-archicad 10- archicad 10;
б) все программы- archicad 10;
в) graphisoft- archicad 10-;
г) **все программы-archicad 10- archicad 10.**

52. Какие режимы работы содержит окно Запуска Archi CAD:

- а) **создать новый проект; открыть проект; подключиться к групповому проекту;**
б) открыть проект;
в) открыть проект; создать проект;

г) открыть индивидуальный проект; создать новый проект; подключиться к сети интернет.

53. При каком выборе в поле Установка параметров проекта нужно выбрать шаблон проекта, а в поле Установка окружающей среды – необходимый профиль:

а) открыть проект;

б) подключиться к групповому проекту;

в) создать новый проект;

г) подключиться к групповому проекту и создать новый проект.

54. Меню, которое позволяет задавать параметры вывода архитектурно-строительного объекта архитектурно-строительные чертежами на экран:

а) файл;

б) редактор;

в) окно;

г) **вид.**

55. Меню, включающее в себя команды для редактирования документа проекта, группировки, трансформации и идентификации элементов:

а) редактор;

б) вид;

в) окно;

г) документ.

56. Меню, содержащее команды открытия, создания, объединения файлов, а также команды экспорта и импорта файлов в различные форматы:

а) редактор;

б) файл;

в) конструирование;

г) окно.

57. Меню, которое позволяет оказать помощь проектировщику в случае возникновения каких-либо вопросов при работе в программе Archi CAD с архитектурно-строительные чертежами:

а) Окно;

б) Редактор;

в) Справка;

г) Вид.

58. Воспользовавшись какой командой меню можно открыть диалоговое окно Установка этажей:

а) teamwork;

б) файл;

в) документ;

г) конструирование.

59. Панель, позволяющая строить простую в использовании логическую иерархическую структуру проекта, создавать, копировать папки или перетаскивать в них виды и другие составляющие проекта в зависимости от стоящих конкретных задач, а также осуществлять доступ к видам и макетам из внешних файлов Archi CAD:

а) оперативные параметры;

б) навигатор;

в) 3-d визуализация;

г) teamwork

60. Команда меню, по которой панель Навигатор отобразится в окне программы:
- а) окно, навигатор;
 - б) панели, навигатор;
 - в) окно, панели, навигатор;**
 - г) навигатор.
61. Карта панели Навигатор, содержащая иерархическую структуру компонентов модели архитектурно-строительные и конструктивные решения вашего виртуального здания:
- а) книга макетов;
 - б) карта видов;
 - в) наборы издателя;
 - г) карта проекта.**
62. Карта панели Навигатор, содержащая все предварительно определенные, а также специально созданные виды файла проекта:
- а) карта проекта.
 - б) книга макетов;
 - в) карта видов;**
 - г) наборы издателя.
63. Карта панели Навигатор, содержащая макеты, определенные для всего архитектурного проекта:
- а) книга макетов;**
 - б) карта видов;
 - в) наборы издателя;
 - г) карта проекта.
64. Карта панели Навигатор, представляющая собой иерархическую структуру, в которой содержатся множества видов, подготовленных для публикации (вывод на печать и плоттер, сохранение на диске или выгрузка в Интернет):
- а) книга макетов;
 - б) карта видов;
 - в) наборы издателя;**
 - г) карта проекта.
65. Вкладка диалогового окна менеджера библиотек, позволяющая управлять библиотеками в целом и отдельными библиотечными элементами, выбирать архитектурно-строительные и конструктивные решения, хранимыми на дисках локального компьютера и компьютеров, расположенных в локальной сети:
- а) FTP-сайты;
 - б) Локальная сеть;**
 - в) Web-объекты;
 - г) История.
66. Вкладка диалогового окна менеджера библиотек, содержащая список библиотек и библиотечных элементов с архитектурно-строительными и конструктивными решениями, которые загружались в процессе использования Archi CAD:
- а) FTP-сайты;
 - б) Локальная сеть;
 - в) Web-объекты;
 - г) история.**

67. Вкладка диалогового окна менеджера библиотек, позволяющая добавлять библиотеки и отдельные библиотечные элементы, хранимые на FTP-серверах:
- а) **FTP-сайты;**
 - б) Локальная сеть;
 - в) Web-объекты;
 - г) история.
68. Какой вид курсора подсказывает о необходимости построения вектора ориентации после нанесения штриховки:
- а) знак «плюс»;
 - б) молоток;
 - в) два знака «плюс»;
 - г) **вектор штриховки.**
69. Система координат для построения архитектурно-строительных чертежей, используемая Archi CAD, которая возникает только во время построения и редактирования элементов чертежа. Начальная точка помещается в начальную точку текущей операции:
- а) локальная;
 - б) **пользовательская;**
 - в) среди вариантов ответов нет правильного;
 - г) проектная.
70. Система координат, используемая Archi CAD, которая является вспомогательным средством проектирования и проведения измерений архитектурно-строительных чертежей, начало которой можно поместить куда угодно:
- а) **локальная;**
 - б) пользовательская;
 - в) среди вариантов ответов нет правильного;
 - г) проектная.
71. Система координат, используемая Archi CAD, начало которой, имеет постоянное местоположение, остающееся неизменным в течение всего существования проекта:
- а) пользовательская;
 - б) локальная;
 - в) **проектная;**
 - г) среди вариантов ответов нет правильного.
72. Какой вид принимает курсор в пустом пространстве над горизонтом в перспективных изображениях на архитектурно-строительных чертежах:
- а) волшебная палочка;
 - б) ножницы;
 - в) шприц;
 - г) **облако.**
73. Команда меню, реализующая выбор цвета элемента архитектурно-строительных чертежей:
- а) дополнительные параметры;
 - б) **выборка и информация об элементе;**
 - в) визуализация и вычисления;
 - г) специальные папки.
74. Воспользовавшись, какой командой меню можно открыть диалоговое окно для

установки характеристики конструкторской и шаговой сетки:

- а) установка наклонной сетки;
- б) параметры сетки;
- в) вывод сетки;
- г) **сетки и фон.**

75. При нажатии какой клавиши удаляются направляющие линии по завершении операции редактирования:

- а) **<Esc>;**
- б) <Shift>;
- в) <S>;
- г) <Enter>.

76. Какой пункт отметить «галочкой», чтобы получить модельный вид виртуального здания архитектурно-строительных объекта в меню Документ:

- а) местность;
- б) **чертеж;**
- в) планы здания;
- г) планы потолков.

77. Какой пункт выбрать в карте проекта, чтобы увидеть, как будет выглядеть здание в трехмерном изображении с его конструктивными решениями:

- а) **3d-общая перспектива;**
- б) установить модельный вид;
- в) параметры модельного вида;
- г) креативная визуализация.

78. Для переключения чертежа виртуального здания и архитектурно-строительных объектов в 3D-вид нажать клавишу:

- а) <Alt>;
- б) **<F3>;**
- в) <F2>;
- г) <S>.

79. Команда меню, которая позволяет задавать параметры плоскости, чтобы показать все конструктивные элементы этажа:

- а) установить модельный вид;
- б) параметры модельного вида;
- в) параметры выбранного элемента;
- г) **плоскость сечения плана этажа.**

80. Основной конструктивный элемент построения строительных сооружений:

- а) балки;
- б) колонна;
- в) лестница;
- г) **стена.**

81. Меню для увеличения конструктивной толщины построенного элемента Стена:

- а) **конструирование;**
- б) геометрический вариант;
- в) информационное табло;
- г) вид.

82. Команда для построения конструкции стены, состоящей из прямолинейных и криволинейных

элементов:

а) геометрический вариант;

б) вид;

в) многосекционная форма;

г) конструирование.

83. Инструмент, позволяющий разделить конструкцию на несколько уровней:

а) лестницы;

б) балки;

в) крыша;

г) перекрытие.

84. Какой инструмент панели Конструирование используют для работы с конструкциями перекрытиями:

а) лестницы;

б) балки;

в) крыша;

г) перекрытие.

85. Средство программы Archi CAD, которое служит для создания и настройки объектов конструкций лестниц:

а) trussmaker;

б) среди вариантов ответов нет правильного;

в) roofmaker;

г) stairmaker.

86. Средство программы Archi CAD, которое обеспечивает создание конструкций ферм:

а) trussmaker;

б) среди вариантов ответов нет правильного;

в) roofmaker;

г) stairmaker.

87. Средство программы Archi CAD, предназначенное для создания и размещения специальных элементов конструкций крыш:

а) trussmaker;

б) среди вариантов ответов нет правильного;

в) roofmaker;

г) stairmaker.

88. Меню, включающее в себя команды для того, чтобы показать только конструктивные элементы Типа «стены» виртуального здания в 3D-окне:

а) редактор;

б) вид;

в) окно;

г) документ.

ПК - 2.21 (имеет навыки)

89. 3D-механизм, позволяющий создавать различные эффекты (например, отбрасывание теней):
- а) внутренний механизм;
 - б) механизм OpenGL;**
 - в) среди вариантов ответов нет правильного;
 - г) механизм 3d-визуализация.
90. При каком выборе в поле Установка параметров проекта можно присоединиться к пользователям, выполняющим коллективную работу над архитектурно-строительным объектом:
- а) подключиться к групповому проекту;**
 - б) создать новый проект;
 - в) открыть проект;
 - г) среди вариантов ответов нет правильного.
91. Комбинация клавиш для выбора всех элементов, принадлежащих одному инструменту (например, все стены или все окна):
- а) <Ctrl+A>;**
 - б) <Shift+пробел>;
 - в) <Ctrl+Alt+пробел>;
 - г) <Alt+S>.
92. При нажатии какой клавиши можно войти в табло слежения:
- а) <Esc>;
 - б) <Shift>;
 - в) <Tab>;**
 - г) <Enter>.
93. Для включения чертежа виртуального здания архитектурно-строительных объектов нужно нажать клавишу:
- а) <Alt>;
 - б) <F3>;
 - в) <F2>;**
 - г) <S>.
94. Воспользовавшись какой командой меню можно создать конструктивную деталь на чертеже:
- а) обновить;
 - б) разрез/фасад;
 - в) план этажа;
 - г) документирование.**
95. Параметр панели Информационное табло в разделе Геометрический вариант для создания конструкции округлой стены:
- а) криволинейная;**
 - б) прямолинейная;
 - в) кривая;
 - г) округлая.
96. Доступ к командам RoofMaker реализуется через команду:
- а) конструирование; дополнения к конструированию;
 - б) дополнения к конструированию; roofmaker;
 - в) конструирование->дополнения к конструированию-> roofmaker;**
 - г) конструирование; roofmaker;

97. Кнопка на панели RoofMaker, позволяющая легко и быстро создать всю конструкцию крыши – одновременно разместить стропила, прогоны, распорки, накладки и затяжки:

- а) крыша;
- б) крыши;
- в) среди вариантов ответов нет правильного;
- г) **мастер крыш.**

98. Механизм визуализации диалогового окна Параметры фотоизображения, предназначенный для создания наиболее совершенных изображений:

- а) внутренний механизм визуализации;
- б) механизм визуализации эскиз;
- в) **механизм визуализации light works;**
- г) механизм визуализации z-buffer.

99. Вариант всплывающего меню Книги макетов, приводящий к группированию макетов и содержащий имена принадлежащих им чертежей при этом приписываются пиктограммы чертежам, которые указывают их тип:

- а) альбом чертежей;
- б) дерево по основным макетам;
- в) спецификации;
- г) **дерево по поднаборам.**

100. Вариант всплывающего меню Книги макетов, содержащий список макетов, объединенных по основным макетам, которым они принадлежат:

- а) альбом чертежей;
- б) **дерево по основным макетам;**
- в) спецификации;
- г) дерево по поднаборам.